



Cordless Heat Gun

H3111

Product Information

- | | |
|---|--|
| EN Product Information | CS Specifikace výrobku |
| ES Especificaciones del producto | ET Toote spetsifikatsioon |
| FR Spécifications du produit | HU A termék jellemzői |
| IT Specifiche prodotto | LT Gaminio techniniai duomenys |
| DE Technische Produktdaten | LV Ierīces specifikācijas |
| NL Productspecificaties | PL Informacje o produkcie |
| DA Produktspecifikationer | BG Информация за продукта |
| SV Produktspecifikationer | RO Informații privind produsul |
| NO Produktspesifikasjoner | TR Ürün Bilgisi |
| FI Tuote-erittely | RU Технические характеристики изделия |
| PT Especificações do Produto | ZH 产品信息 |
| EL Προδιαγραφές προϊόντος | JA 製品仕様 |
| SL Specifikacije izdelka | KO 제품 상세 |
| SK Špecifikácie produktu | HR Podaci o proizvodu |



Save These Instructions

1

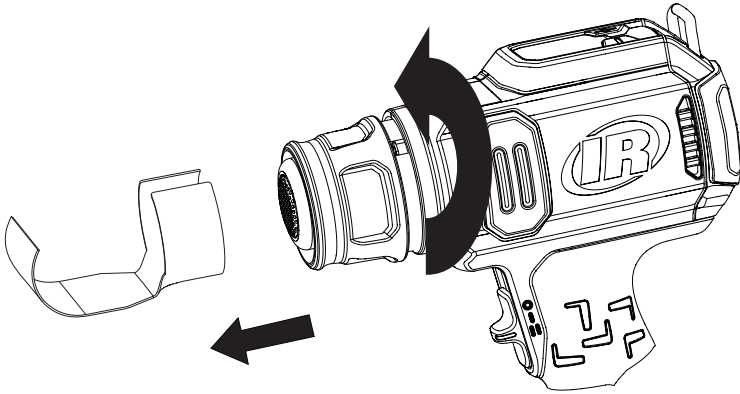

2

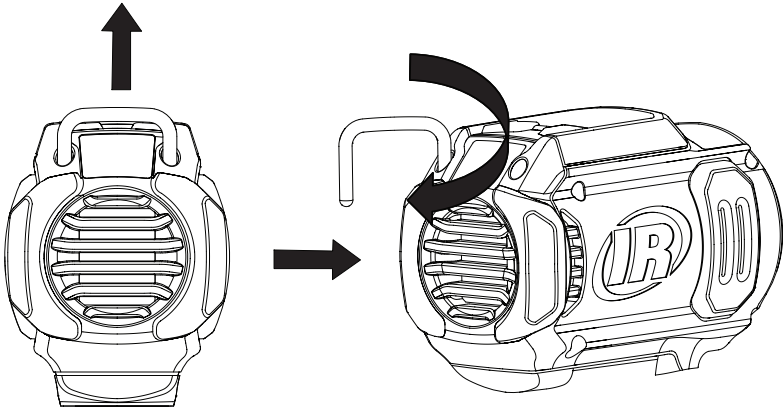

3

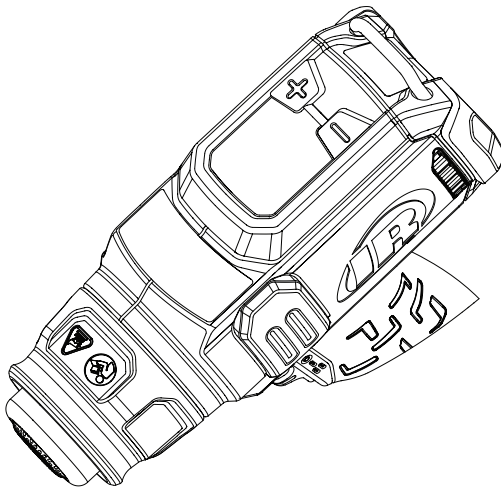

4

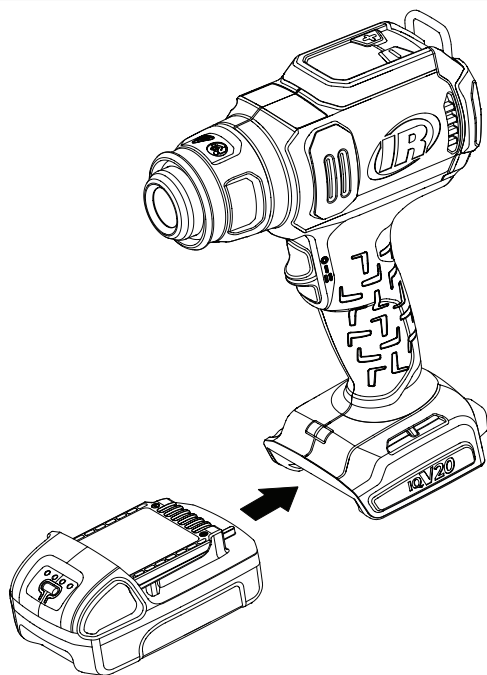

5

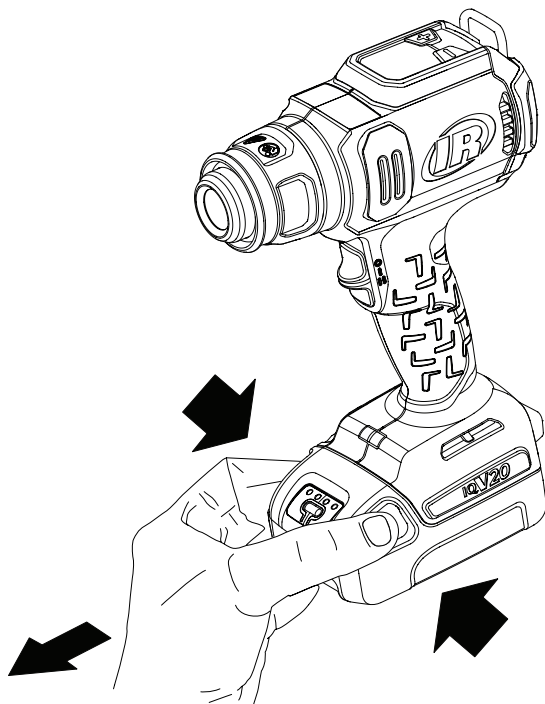

Product Safety Information

Intended Use:

A Cordless Heat Gun is a battery-powered, hand-held power tool mainly used for shrinking tube over electrical connections, softening adhesives and decals, soldering, melting and drying applications.

WARNING

⚠ WARNING: Read all safety warnings, instructions, illustrations, and specifications provided with this power tool. Failure to follow the warnings and instructions may result in electric shock, fire and/or serious injury. Save all warnings and instructions for future reference.

- **Responsibly recycle or dispose of batteries.** Do not puncture or burn batteries. Improper disposal may endanger the environment or cause personal injury.
- **Only use tools with appropriate voltage Ingersoll Rand batteries and charger.** Use of any other batteries may create a risk of fire, personal injury or property damage.

For additional information, refer to Cordless Heat Gun Safety Manual Form TL-H3111-SIM, Battery Charger Safety Information Manual Form 10567832 and Battery Safety Information Manual Form 10567840.

Manuals can be downloaded from ingersollrand.com

Product Specifications

Model	Voltage	Battery Models	Temperature Setting	Air Flow (CFM)	Sound Level dB(A) (EN 62841)	
	(V, DC)		°C (°F)		† Pressure (L _p)	‡ Power (L _w)
H3111	20	BL2012 and BL2022	550 (1022)	10	58.6	66.6
			400 (752)	7		

† K_{PA} = 3dB measurement uncertainty

‡ K_{WA} = 3dB measurement uncertainty

WARNING

Sound and vibration values were measured in compliance with internationally recognized test standards. The exposure to the user in a specific tool application may vary from these results. Therefore, on site measurements should be used to determine the hazard level in that specific application.



Recommended Accessories

Accessories for a power tool are defined as items that are installed in or on the tool and become the working interface between the tool and the workpiece. Accessories should be selected to match the work being done and the material being worked. All warning and recommendations of the accessory manufacturer must be followed in addition to the warning given here. Failure to observe these warnings could result in death or serious injury.

The accessories that can be used with the Cordless Heat Gun are the hook nozzle, round nozzle and flat nozzle. Tool requirements and other requirements and limitations on the use, type and size of accessories are given in the warnings below and may be given in other literature provided with the Cordless Heat Gun.

WARNING

- **Make sure the tool is turned OFF and the nozzle has cooled down.**
- **Make sure the accessory is securely attached to the tool. Accessories falling during use may ignite other materials.**
- **Contact with the hot nozzle can result in severe burns. Allow the nozzle to cool completely before trying to assemble or replace it, or use proper assembly or replacement tools.**
- **Make sure the nozzle has cooled down completely, before placing it on the heat-resistant holder to prevent any risk of ignition.**
- **Using an incorrect or faulty accessory may lead to reverse airflow that could harm the tool. Refer to the table below for the list of original accessories.**

Figure	Description	Application
	Hook Nozzle	Heat shrink tubing and bending plastic tubing.
	Round Nozzle	Soldering and electronic component removal (small area heating).
	Flat Nozzle	Removing labels, adhesive, and paint. Drying and melting (large area heating).

Mounting the Nozzle

Refer to Figure 1 on page 2.

WARNING

Always remove the battery from the device before attaching or removing the nozzle.

- Firmly push the desired accessory nozzle onto the tool.
- To remove the nozzle, turn the nozzle ejector counterclockwise.

Hook

Refer to Figure 2 on page 2.

- Use the Hook to secure the Cordless Heat Gun in a convenient location.
- Lift the spring-loaded Hook upward and remove it from the hole.
- Attach the Hook to a convenient location to ensure that the Cordless Heat Gun is easily accessible.

Temperature Unit

Refer to Figure 3 on page 2.

With tool powered ON, press both temperature selection buttons together (-/+) to change temperature display for Celsius (°C) or Fahrenheit (°F).

Parts and Maintenance

Tool repair and maintenance should only be carried out by an Authorized Service Center.

Refer all communications to the nearest **Ingersoll Rand** Office or Distributor.

Environmental Protection

When life of **Ingersoll Rand** electrical product has expired, it must be recycled in accordance with all applicable standards and regulations (local, state, country, federal, etc.). Improper disposal may endanger environment.

Symbol Identification



Return waste material for recycling.



Do not dispose of this product with household waste material.



Li-ion

Product contains Lithium-ion. Do not dispose of this product with household waste material.

Original instructions are in English. Other languages are a translation of the original instructions.

Información de Seguridad Sobre el Producto

Uso indicado:

Una pistola de calor inalámbrica es una herramienta eléctrica manual alimentada por pilas que se utiliza principalmente para retraer tubos sobre conexiones eléctricas, ablandar adhesivos y calcomanías, soldar, fundir y secar aplicaciones.

⚠ ADVERTENCIA

⚠ ADVERTENCIA: Consulte todas las advertencias de seguridad, instrucciones, ilustraciones y especificaciones que acompañan a esta herramienta motorizada. No respetar los avisos e instrucciones puede resultar en descarga eléctrica, incendio o daños graves. Guarde todos los avisos e instrucciones para su futura consulta.

- **Recicle o deshágase de las baterías de manera responsable.** No perforo ni queme las baterías. La eliminación inadecuada de las pilas puede poner en peligro el medio ambiente o provocar lesiones corporales.
- **Utilice sólo herramientas con baterías y cargadores Ingersoll Rand de la tensión apropiada.** El uso de otras baterías puede provocar incendios, lesiones corporales o daños materiales.

Para más información, consulte el formulario TL-H311-SIM del Manual de seguridad de la pistola de aire caliente inalámbrica, el formulario 10567832 del Manual de información de seguridad del cargador de batería y el formulario 10567840 del Manual de información de seguridad de la batería.

Los manuales pueden descargarse desde ingersollrand.com

Especificaciones del producto

Modelo	Tensión	Modelos de batería	Ajuste de la temperatura	Caudal de aire (CFM)	Potencia sonora dB(A) (EN 62841)	
	(V, DC)		°C (°F)		† Presión (L _p)	‡ Potencia (L _w)
H3111	20	BL2012 y BL2022	550 (1022)	10	58.6	66.6
			400 (752)	7		

† K_{PA} = 3dB de error

‡ K_{WA} = 3dB de error

⚠ ADVERTENCIA

Los valores de ruido y vibración se han medido de acuerdo con los estándares para pruebas reconocidos internacionalmente. Es posible que la exposición del usuario en una aplicación específica de herramienta difiera de estos resultados. Por lo tanto, las mediciones in situ se deberían utilizar para determinar el nivel de riesgo en esa aplicación específica.



Accesorios recomendados

Los accesorios de una herramienta eléctrica se definen como elementos que se instalan en la herramienta o sobre ella y se convierten en la interfaz de trabajo entre la herramienta y la pieza de trabajo. Los accesorios deben seleccionarse de acuerdo con el trabajo que se va a realizar y el material que se va a trabajar. Deben seguirse todas las advertencias y recomendaciones del fabricante del accesorio, además de las advertencias aquí indicadas. El incumplimiento de estas advertencias puede causar la muerte o lesiones graves.

Los accesorios que pueden utilizarse con la Pistola de Calor Inalámbrica son la boquilla de gancho, la boquilla redonda y la boquilla plana. Los requisitos de la herramienta y otros requisitos y limitaciones sobre el uso, el tipo y el tamaño de los accesorios se indican en las advertencias que figuran a continuación y pueden aparecer en otra documentación suministrada con la pistola de aire caliente inalámbrica.

⚠ ADVERTENCIA

- **Asegúrese de que la herramienta está apagada y de que la boquilla se ha enfriado.**
- **Asegúrese de que el accesorio esté bien sujeto a la herramienta. Los accesorios que se caigan durante el uso pueden incendiar otros materiales.**
- **El contacto con la boquilla caliente puede provocar quemaduras graves. Deje que la boquilla se enfríe completamente antes de intentar montarla o sustituirla, o utilice las herramientas de montaje o sustitución adecuadas.**
- **Asegúrese de que la boquilla se haya enfriado completamente antes de colocarla en el soporte resistente al calor para evitar cualquier riesgo de ignición.**
- **El uso de un accesorio incorrecto o defectuoso puede provocar un flujo de aire inverso que podría dañar la herramienta. Consulte en la tabla siguiente la lista de accesorios originales.**

Figura	Descripción	Aplicación
	Gancho Boquilla	Tubos termorretráctiles y curvado de tubos de plástico.
	Boquilla redonda	Soldadura y eliminación de componentes electrónicos (calentamiento de áreas pequeñas).
	Boquilla plana	Eliminación de etiquetas, adhesivos y pintura. Secado y fusión (calentamiento de grandes superficies).

Montaje de la boquilla

Consulte la figura 1 de la página 2.

ADVERTENCIA

Retire siempre la batería del aparato antes de colocar o retirar la boquilla.

- Empuje firmemente la boquilla accesorio deseada en la herramienta.
- Para extraer la boquilla, gire el eyector de boquillas en el sentido contrario a las agujas del reloj.

Garfio

Consulte la figura 2 de la página 2.

- Utilice el gancho para fijar la pistola de aire caliente inalámbrica en un lugar conveniente.
- Levante el gancho de resorte y extráigalo del orificio.
- Fije el gancho en un lugar conveniente para asegurarse de que la pistola de calor inalámbrica sea fácilmente accesible.

Unidad de temperatura

Consulte la figura 3 de la página 2.

Con el aparato encendido, pulse a la vez los dos botones de selección de temperatura (-/+) para cambiar la visualización de la temperatura a Celsius (°C) o Fahrenheit (°F).

Piezas y Mantenimiento

Las labores de reparación y mantenimiento de las herramientas sólo se pueden realizar en un centro de servicio autorizado.

Remita todas las comunicaciones a la oficina o distribuidor de **Ingersoll Rand** más cercano.

Protección del Medio Ambiente

Cuando haya finalizado la vida útil del producto de **Ingersoll Rand**, deberá reciclarlo según las normas y reglamentos vigentes (locales, estatales, nacionales, federales, etc.). La eliminación inadecuada de las baterías puede poner en peligro el medio ambiente.

Identificación de símbolos



Recicle este producto.



No se deshaga de este producto de la forma habitual.



Li-ion

Este producto contiene litio-ion. No se deshaga de este producto de la forma habitual.

Las instrucciones originales están en inglés. Las demás versiones son una traducción de las instrucciones originales.

Consignes de sécurité du produit

Utilisation prévue:

Un pistolet thermique sans fil est un outil électrique portatif alimenté par batterie, principalement utilisé pour rétracter des tubes sur des connexions électriques, ramollir des adhésifs et des décalcomanies, souder, faire fondre et sécher des applications.

⚠ AVERTISSEMENT

⚠ AVERTISSEMENT: Lisez attentivement tous les avertissements, instructions, illustrations et spécifications de sécurité fournis avec cet outil. Ne pas suivre les avertissements et instructions peut entraîner la survenue d'un choc électrique, d'un incendie et/ou de blessures graves. Conserver la totalité des avertissements et instructions fournis pour d'éventuelles consultations ultérieures.

- **Recyclez ou éliminez les piles en respectant l'environnement.** Ne pas perforer ou brûler les piles. Une élimination incorrecte des piles peut nuire à l'environnement ou causer des blessures.
- **N'utilisez les outils qu'avec des piles et chargeurs Ingersoll Rand de tension appropriée.** L'utilisation d'autres piles peut constituer un risque d'incendie, de blessure ou de dégâts matériels.

Pour plus d'informations, reportez-vous au manuel de sécurité du pistolet thermique sans fil TL-H3111-SIM, au manuel d'information sur la sécurité du chargeur de batterie 10567832 et au manuel d'information sur la sécurité de la batterie 10567840.

Los manuales pueden descargarse desde ingersollrand.com

Spécifications du produit

Modèle	Tension	Modèles de batterie	Réglage de la température	Débit d'air (CFM)	Niveau sonore dB(A) (EN 62841)	
	(V, DC)		°C (°F)		† Pression (L _p)	‡ Puissance (L _w)
H3111	20	BL2012 et BL2022	550 (1022)	10	58.6	66.6
			400 (752)	7		

† K_{PA} = 3dB incertitude de mesure

‡ K_{WA} = 3dB incertitude de mesure

⚠ AVERTISSEMENT

Les valeurs sonores et vibratoires ont été mesurées dans le respect des normes de tests reconnues au niveau international. L'exposition de l'utilisateur lors d'une application d'outil spécifique peut différer de ces résultats. Par conséquent, il faut utiliser des mesures sur site afin de déterminer le niveau de risque de cette application spécifique.



Accessoires recommandés

Les accessoires d'un outil électrique sont définis comme des éléments qui sont installés dans ou sur l'outil et qui deviennent l'interface de travail entre l'outil et la pièce à usiner. Les accessoires doivent être choisis en fonction du travail effectué et du matériau travaillé. Tous les avertissements et recommandations du fabricant de l'accessoire doivent être respectés en plus de l'avertissement donné ici. Le non-respect de ces avertissements peut entraîner la mort ou des blessures graves.

Les accessoires qui peuvent être utilisés avec le pistolet thermique sans fil sont la buse à crochet, la buse ronde et la buse plate. Les exigences relatives à l'outil et les autres exigences et limitations concernant l'utilisation, le type et la taille des accessoires sont indiquées dans les avertissements ci-dessous et peuvent être indiquées dans d'autres documents fournis avec le pistolet thermique sans fil.

⚠ AVERTISSEMENT

- **Assurez-vous que l'outil est éteint et que la buse a refroidi.**
- **Assurez-vous que l'accessoire est solidement fixé à l'outil.** Les accessoires qui tombent pendant l'utilisation peuvent enflammer d'autres matériaux.
- **Le contact avec la buse chaude peut entraîner de graves brûlures.** Laissez la buse refroidir complètement avant d'essayer de l'assembler ou de la remplacer, ou utilisez les outils d'assemblage ou de remplacement appropriés.
- **Assurez-vous que la buse a complètement refroidi avant de la placer sur le support résistant à la chaleur afin d'éviter tout risque d'inflammation.**
- **L'utilisation d'un accessoire incorrect ou défectueux peut entraîner une inversion du flux d'air susceptible d'endommager l'outil.** Voir le tableau ci-dessous pour la liste des accessoires d'origine.

Chiffre	Description	Application
	Crochet Buse	Gaines thermorétractables et cintrage de tubes en plastique.
	Buse ronde	Soudure et retrait de composants électroniques (chauffage de petites surfaces).
	Buse plate	Retrait des étiquettes, de l'adhésif et de la peinture. Séchage et fonte (chauffage de grandes surfaces).

Montage de la buse

Voir la figure 1 à la page 2.

AVERTISSEMENT

Retirez toujours la batterie de l'appareil avant de fixer ou de retirer la buse.

- Pousser fermement la buse accessoire souhaitée sur l'outil.
- Pour retirer la buse, tournez l'éjecteur de buse dans le sens inverse des aiguilles d'une montre.

Crochet

Voir la figure 2 à la page 2.

- Utilisez le crochet pour fixer le pistolet thermique sans fil dans un endroit pratique.
- Soulevez le crochet à ressort et retirez-le de l'orifice.
- Fixez le crochet à un endroit pratique pour que le pistolet thermique sans fil soit facilement accessible.

Unité de température

Voir la figure 3 à la page 2.

Lorsque l'appareil est sous tension, appuyez simultanément sur les deux boutons de sélection de la température (-/+) pour modifier l'affichage de la température en degrés Celsius (°C) ou Fahrenheit (°F).

Pièces détachées et maintenance

Seul un centre de service agréé peut effectuer la réparation et la maintenance des outils.

Transmettez toutes vos communications au bureau ou au distributeur **Ingersoll Rand** le plus proche.

Protection de l'environnement

Après expiration de la durée de vie du produit électrique **Ingersoll Rand**, ce dernier doit être recyclé conformément à toutes les normes et réglementations en vigueur (locales, nationales, fédérales, européennes etc.). Une mise au rebut incorrecte peut nuire à l'environnement.

Identification des symboles



Retourner les déchets pour recyclage.



Ne pas mettre ce produit au rebut avec les déchets ménagers.



Li-ion

Ce produit contient du lithium-ion. Ne pas mettre ce produit au rebut avec les déchets ménagers.

Les instructions d'origine sont en anglais. Les autres langues sont une traduction des instructions d'origine.

Informazioni sulla sicurezza del prodotto

Utilizzo:

La pistola termica a batteria è uno strumento portatile alimentato a batteria, utilizzato principalmente per restringere il tubo sulle connessioni elettriche, ammorbidire adesivi e decalcomanie, saldare, fondere ed essiccare.

⚠ AVVERTIMENTO

⚠ **AVVERTIMENTO:** Leggere tutte le avvertenze di sicurezza, le istruzioni, le illustrazioni e le specifiche fornite insieme all'utensile elettrico. Il mancato rispetto delle istruzioni e delle avvertenze potrebbe comportare scosse elettriche, incendi e/o gravi lesioni. Conservare tutte le avvertenze e le istruzioni come riferimento futuro.

- **Riciclare o smaltire le batterie in modo responsabile.** Non forare né bruciare le batterie. Uno smaltimento inadeguato può mettere in pericolo l'ambiente o provocare lesioni fisiche.
- **Utilizzare gli utensili esclusivamente con le batterie del voltaggio corretto e il caricabatterie Ingersoll Rand.** L'utilizzo di altre batterie può innescare incendi, provocare lesioni fisiche o danni materiali.

Per ulteriori informazioni, consultare il manuale di sicurezza della pistola termica a batteria, modulo TL-H3111-SIM, il manuale di informazioni sulla sicurezza del caricabatterie, modulo 10567832 e il manuale di informazioni sulla sicurezza della batteria, modulo 10567840.

I manuali possono essere scaricati dal sito ingersollrand.com

Specifiche del prodotto

Modello	Tensione (V, DC)	Modelli di batteria	Impostazione della temperatura	Flusso d'aria (CFM)	Livello di rumorosità dB(A) (EN 62841)	
			°C (°F)		† Pressione (L_p)	‡ Potenza (L_w)
H3111	20	BL2012 e BL2022	550 (1022)	10	58.6	66.6
			400 (752)	7		

† K_{pA} = incertezza misurazione 3dB

‡ K_{WA} = incertezza misurazione 3dB

⚠ AVVERTIMENTO

I valori relativi a suoni e vibrazioni sono stati misurati in conformità agli standard di test riconosciuti a livello internazionale. L'esposizione all'utente nell'applicazione di uno specifico strumento può variare rispetto ai presenti risultati. Pertanto, sarebbe necessario utilizzare le misurazioni in loco per determinare il livello di pericolo della specifica applicazione.



Accessori consigliati

Gli accessori per un elettrostrumento sono definiti come elementi che vengono installati nell'utensile o su di esso e diventano l'interfaccia di lavoro tra l'utensile e il pezzo. Gli accessori devono essere scelti in base al lavoro da svolgere e al materiale da lavorare. Oltre alle avvertenze qui riportate, è necessario seguire tutte le avvertenze e le raccomandazioni del produttore degli accessori. La mancata osservanza di queste avvertenze può causare morte o gravi lesioni.

Gli accessori che possono essere utilizzati con la pistola termica a batteria sono l'ugello a gancio, l'ugello rotondo e l'ugello piatto. I requisiti dell'utensile e altri requisiti e limitazioni sull'uso, il tipo e le dimensioni degli accessori sono indicati nelle avvertenze riportate di seguito e possono essere indicati in altri documenti forniti con la pistola termica a batteria.

⚠ AVVERTIMENTO

- **Assicurarsi che l'utensile sia spento e che l'ugello si sia raffreddato.**
- **Assicurarsi che l'accessorio sia saldamente fissato all'utensile.** Gli accessori che cadono durante l'uso possono incendiare altri materiali.
- **Il contatto con l'ugello caldo può provocare gravi ustioni.** Lasciare raffreddare completamente l'ugello prima di tentare di assemblarlo o sostituirlo, oppure utilizzare strumenti di assemblaggio o sostituzione adeguati.
- **Assicurarsi che l'ugello si sia raffreddato completamente, prima di posizionarlo sul supporto resistente al calore, per evitare qualsiasi rischio di accensione.**
- **L'utilizzo di un accessorio errato o difettoso può causare un flusso d'aria inverso che potrebbe danneggiare l'utensile. Consultare la tabella sottostante per l'elenco degli accessori originali.**

Figura	Descrizione	Applicazione
	Ugello a gancio	Tubi termorestringenti e piegatura di tubi in plastica.
	Ugello rotondo	Saldatura e rimozione di componenti elettronici (riscaldamento di piccole aree).
	Ugello piatto	Rimozione di etichette, adesivi e vernici. Asciugatura e fusione (riscaldamento di grandi superfici).

Montaggio dell'ugello

Fare riferimento alla Figura 1 a pagina 2.

AVVERTIMENTO

Rimuovere sempre la batteria dal dispositivo prima di collegare o rimuovere l'ugello.

- Spingere con decisione l'ugello accessorio desiderato sull'utensile.
- Per rimuovere l'ugello, ruotare l'espulsore in senso antiorario.

Gancio

Fare riferimento alla Figura 2 a pagina 2.

- Utilizzare il gancio per fissare la pistola termica a batteria in una posizione comoda.
- Sollevare il gancio a molla verso l'alto e rimuoverlo dal foro.
- Fissare il gancio in una posizione comoda per garantire che la pistola termica a batteria sia facilmente accessibile.

Unità di temperatura

Fare riferimento alla Figura 3 a pagina 2.

Con lo strumento acceso, premere insieme entrambi i pulsanti di selezione della temperatura (-/+ per cambiare la visualizzazione della temperatura in Celsius (°C) o Fahrenheit (°F).

Ricambi e manutenzione

La riparazione e la manutenzione dell'utensile devono essere eseguite soltanto da un centro di assistenza autorizzato.

Per qualsiasi comunicazione, rivolgersi all'ufficio o al distributore **Ingersoll Rand** più vicino.

Protezione ambientale

Raggiunto il limite di operatività del prodotto elettrico **Ingersoll Rand**, riciclarlo secondo gli standard e le normative vigenti (a livello locale, regionale, statale, ecc.). Uno smaltimento inadeguato può rappresentare un rischio per l'ambiente.

Identificazione dei simboli



Restituire il materiale di scarto per il riciclaggio.



Non smaltire questo prodotto insieme ai rifiuti domestici.



Il prodotto contiene ioni di litio. Non smaltire questo prodotto insieme ai rifiuti domestici.

Le istruzioni originali sono in lingua inglese. Le altre lingue sono una traduzione delle istruzioni originali.

Informationen zur Produktsicherheit

Vorgesehene Verwendung:

Eine kabellose Heißluftpistole ist ein batteriebetriebenes, handgehaltenes Elektrowerkzeug, das hauptsächlich zum Schrumpfen von Schläuchen über elektrischen Verbindungen, zum Aufweichen von Klebstoffen und Aufklebern, zum Löten, Schmelzen und Trocknen verwendet wird.

⚠️ WARNUNG

⚠️ WARNUNG: Lesen Sie alle dem Werkzeug beiliegenden Sicherheitshinweise, Anweisungen, Illustrationen und Spezifikationen gründlich durch. Eine Nichteinhaltung der Hinweise und Anweisungen kann zu Elektroschock, Bränden und/oder schweren Verletzungen führen. Heben Sie alle Hinweise und Anweisungen zur künftigen Bezugnahme auf.

- **Verantwortungsbewusstes Recycling oder Entsorgen der Akkus.** Die Akkus nicht anstecken/anbohren oder verbrennen. Eine unkorrekte Entsorgung kann die Umwelt gefährden und zu Verletzungen führen.
- **Die Werkzeuge nur mit Ingersoll Rand -Akkus und -Ladegerät mit der entsprechenden Spannung verwenden.** Die Verwendung anderer Akkus kann zu einer Brandgefahr, Verletzungen oder Sachschäden führen.

Weitere Informationen finden Sie im Sicherheitshandbuch für kabellose Heißluftpistolen (Formular TL-H3111-SIM), im Sicherheitshandbuch für Batterieladegeräte (Formular 10567832) und im Sicherheitshandbuch für Batterien (Formular 10567840).

Handbücher können unter ingersollrand.com heruntergeladen werden.

Technische Produktdaten

Modell	Spannung (V, DC)	Batterij Modellen	Temperatur-Einstellung	Luftstrom (CFM)	Geräuschpegel dB(A) (EN 62841)	
			°C (°F)		† Druck (L _p)	‡ Leistung (L _w)
H3111	20	BL2012 en BL2022	550 (1022)	10	58.6	66.6
			400 (752)	7		

† K_{PA} = 3dB Messunsicherheit

‡ K_{WA} = 3dB Messunsicherheit

⚠️ WARNUNG

Schall- und Vibrationswerte wurden gemäß den international anerkannten Teststandards gemessen. Die tatsächlichen Werte, denen der Benutzer während der Anwendung eines bestimmten Werkzeugs ausgesetzt ist, können von diesen Ergebnissen abweichen. Vor Ort sollten daher Maßnahmen getroffen werden, um die Gefahrenstufe der jeweiligen Anwendung zu bestimmen.



Empfohlenes Zubehör

Unter Zubehör für ein Elektrowerkzeug versteht man Gegenstände, die in oder an das Werkzeug eingebaut werden und die Schnittstelle zwischen dem Werkzeug und dem Werkstück bilden. Das Zubehör sollte entsprechend der auszuführenden Arbeit und dem zu bearbeitenden Material ausgewählt werden. Zusätzlich zu den hier aufgeführten Warnhinweisen müssen alle Warnhinweise und Empfehlungen des Zubehöherstellers beachtet werden. Die Nichtbeachtung dieser Warnhinweise kann zum Tod oder zu schweren Verletzungen führen.

Die Zubehörteile, die mit der kabellosen Heißluftpistole verwendet werden können, sind die Hakendüse, die Runddüse und die Flachdüse. Die Anforderungen an das Werkzeug und andere Anforderungen und Beschränkungen für die Verwendung, den Typ und die Größe des Zubehörs sind in den nachstehenden Warnhinweisen angegeben und können auch in anderen mit der kabellosen Heißluftpistole gelieferten Unterlagen enthalten sein.

⚠️ WARNUNG

- **Vergewissern Sie sich, dass das Gerät ausgeschaltet ist und die Düse abgekühlt ist.**
- **Vergewissern Sie sich, dass das Zubehör fest mit dem Gerät verbunden ist. Während der Verwendung herunterfallendes Zubehör kann andere Materialien entzünden.**
- **Der Kontakt mit der heißen Düse kann zu schweren Verbrennungen führen. Lassen Sie die Düse vollständig abkühlen, bevor Sie versuchen, sie zu montieren oder auszutauschen, oder verwenden Sie geeignetes Montage- oder Austauschwerkzeug.**
- **Vergewissern Sie sich, dass die Düse vollständig abgekühlt ist, bevor Sie sie auf den hitzebeständigen Halter setzen, um eine Entzündung zu vermeiden.**
- **Die Verwendung eines falschen oder fehlerhaften Zubehörs kann zu einem umgekehrten Luftstrom führen, der das Gerät beschädigen kann. In der nachstehenden Tabelle finden Sie eine Liste des Originalzubehörs.**

Abbildung	Beschreibung	Anmeldung
	Haken Düse	Schrumpfschläuche und Biegen von Kunststoffrohren.
	Runde Düse	Löten und Entfernen von elektronischen Bauteilen (Erwärmung kleiner Flächen).
	Flache Düse	Entfernen von Etiketten, Klebstoff und Farbe. Trocknen und Schmelzen (großflächige Erwärmung).

Montage der Düse

Siehe Abbildung 1 auf Seite 2.

WARNUNG

Nehmen Sie immer den Akku aus dem Gerät, bevor Sie die Düse anbringen oder entfernen.

- Drücken Sie die gewünschte Zubehördüse fest auf das Werkzeug.
- Um die Düse zu entfernen, drehen Sie den Düsenauswerfer gegen den Uhrzeigersinn.

Haken

Siehe Abbildung 2 auf Seite 2.

- Verwenden Sie den Haken, um die kabellose Heißluftpistole an einem geeigneten Ort zu befestigen.
- Heben Sie den federbelasteten Haken nach oben und nehmen Sie ihn aus der Bohrung.
- Bringen Sie den Haken an einer geeigneten Stelle an, um sicherzustellen, dass die kabellose Heißluftpistole leicht zugänglich ist.

Temperatur Einheit

Siehe Abbildung 3 auf Seite 2.

Drücken Sie bei eingeschaltetem Gerät beide Temperaturwahltasten gleichzeitig (-/+), um die Temperaturanzeige auf Celsius (°C) oder Fahrenheit (°F) umzustellen.

Teile und Wartung

Die Reparatur und Wartung von Werkzeugen darf nur von einem autorisierten Wartungs- und Reparatur-Center durchgeführt werden.

Führen Sie jedwede Kommunikation bitte über das nächste **Ingersoll Rand** -Büro oder eine entsprechende Werksvertretung.

Umweltschutz

Ist die Lebensdauer dieses Elektrogerätes von **Ingersoll Rand** abgelaufen, muss es in Übereinstimmung mit allen anwendbaren Normen und Vorschriften (lokal, einzelstaatlich, bundesstaatlich etc.) recycelt werden. Unkorrekte Entsorgung kann zu einer Gefährdung der Umwelt führen.

Symbolkennzeichnung



Abfallmaterial zum Recycling abgeben.



Dieses Produkt nicht mit Haushaltsabfall entsorgen.



Produkt enthält Lithium. Dieses Produkt nicht mit Haushaltsabfall entsorgen.

Die Originalanleitung ist in englischer Sprache verfasst. Bei anderen Sprachen handelt es sich um ein Übersetzung der Originalanleitung.

Productveiligheidsinformatie

Bedoeld gebruik:

Een snoerloos warmtepistool is een handheld elektrisch gereedschap op batterijen dat voornamelijk wordt gebruikt voor het krimpen van buizen over elektrische aansluitingen, het zachter maken van lijm en stickers, solderen, smelten en drogen.

⚠ WAARSCHUWING

⚠ WAARSCHUWING: Lees alle veiligheidswaarschuwingen, instructies, weergaven en specificaties die met dit elektrische gereedschap zijn meegeleverd. Het niet naleven van de waarschuwingen en instructies kan een elektrische schok, brand en/of andere ernstige verwondingen voor gevolg hebben. Houd alle waarschuwingen en instructies bij voor later gebruik.

- **Zorg voor een verantwoorde afvoer van accu's of recycle deze.** Niet in de accu boren en deze niet verbranden. Het niet op gepaste wijze afvoeren van accu's kan gevaar opleveren voor het milieu of lichamelijk letsel veroorzaken.
- **Gebruik gereedschappen alleen met Ingersoll Rand accu's en acculaders van de juiste spanning.** Het gebruik van andere accu's kan risico op brand, lichamelijk letsel of materiële schade veroorzaken.

Raadpleeg voor aanvullende informatie de Cordless Heat Gun Veiligheidshandleiding Formulier TL-H3111-SIM, Batterijlader Veiligheidsinformatie Handleiding Formulier 10567832 en Batterij Veiligheidsinformatie Handleiding Formulier 10567840.

Handleidingen kunnen worden gedownload vanaf ingersollrand.com

Productspecificaties

Model	Spanning	Batterij Modellen	Temperatuurstelling	Luchtstroom (CFM)	Geluidsniveau dB(A) (EN 62841)	
	(V, DC)		°C (°F)		† Druk (L _p)	‡ Vermogen (L _w)
H3111	20	BL2012 en BL2022	550 (1022)	10	58.6	66.6
			400 (752)	7		

† K_{PA} = 3dB meetonnauwkeurigheid

‡ K_{WA} = 3dB meetonnauwkeurigheid

⚠ WAARSCHUWING

Geluids- en vibratiewaarden worden gemeten in overeenstemming met internationaal erkende testnormen. De blootstelling van een gebruiker bij een specifieke toepassing van gereedschap kan afwijken van deze resultaten. Daarom moeten er op locatie metingen worden genomen om het gevamniveau in die specifieke toepassing te bepalen.



Aanbevolen accessoires

Accessoires voor elektrisch gereedschap worden gedefinieerd als onderdelen die in of op het gereedschap worden geïnstalleerd en de werkinterface vormen tussen het gereedschap en het werkstuk. Accessoires moeten worden gekozen in overeenstemming met het werk dat wordt gedaan en het materiaal dat wordt bewerkt. Naast de hier gegeven waarschuwing moeten alle waarschuwingen en aanbevelingen van de fabrikant van de accessoires worden opgevolgd. Het niet in acht nemen van deze waarschuwingen kan leiden tot ernstig letsel of de dood.

De accessoires die gebruikt kunnen worden met het draadloze warmtepistool zijn het haakmondstuk, het ronde mondstuk en het platte mondstuk. Vereisten voor het gereedschap en andere vereisten en beperkingen voor het gebruik, type en grootte van accessoires worden gegeven in de onderstaande waarschuwingen en kunnen worden vermeld in andere literatuur die bij het draadloze verwarmingspistool wordt geleverd.

⚠ WAARSCHUWING

- **Zorg ervoor dat het gereedschap is uitgeschakeld en dat de spuitmond is afgekoeld.**
 - **Zorg ervoor dat het accessoire stevig aan het apparaat is bevestigd.** Accessoires die tijdens het gebruik vallen, kunnen andere materialen ontsteken.
 - **Contact met het hete mondstuk kan ernstige brandwonden veroorzaken.** Laat het mondstuk volledig afkoelen voordat u het in elkaar zet of vervangt, of gebruik het juiste gereedschap voor montage of vervanging.
 - **Zorg ervoor dat het mondstuk volledig is afgekoeld voordat je het op de hittebestendige houder plaatst om ontstekingsgevaar te voorkomen.**
 - **Het gebruik van een verkeerde of defecte accessoire kan leiden tot een omgekeerde luchtstroom die het apparaat kan beschadigen.**
- Raadpleeg de onderstaande tabel voor de lijst met originele accessoires.**

Figuur	Beschrijving	Toepassing
	Haakmondstuk	Krimpkous en buigen van plastic buizen.
	Ronde spuitmond	Solderen en elektronische onderdelen verwijderen (verwarming van kleine oppervlakken).
	Plat mondstuk	Etiketten, lijm en verf verwijderen. Drogen en smelten (verwarming van grote oppervlakken).

Montage van de spuitmond

Zie Afbeelding 1 op pagina 2.



Verwijder altijd de batterij uit het apparaat voordat u het mondstuk aanbrengt of verwijdert.

- Druk het gewenste accessoiremondstuk stevig op het gereedschap.
- Om het mondstuk te verwijderen, draait u de mondstukuitwerper tegen de klok in.

Haak

Zie Afbeelding 2 op pagina 2.

- Gebruik de haak om het draadloze warmtepistool op een handige plek vast te zetten.
- Til de verende haak omhoog en verwijder hem uit het gat.
- Bevestig de haak op een handige plek zodat het draadloze warmtepistool gemakkelijk bereikbaar is.

Temperatuureenheid

Zie Afbeelding 3 op pagina 2.

Druk, terwijl het apparaat AAN staat, tegelijkertijd op beide temperatuurselectieknoppen (-/+) om de temperatuurweergave te wijzigen in Celsius (°C) of Fahrenheit (°F).

Onderdelen en onderhoud

Reparatie en onderhoud van dit gereedschap mogen uitsluitend door een erkend servicecentrum worden uitgevoerd.

Voor alle communicatie wendt u zich tot de dichtstbijzijnde **Ingersoll Rand** vestiging of dealer.

Milieubescherming

Als het elektrische **Ingersoll Rand** product niet meer wordt gebruikt vanwege ouderdom, slijtage of defecten, moet het worden gerecycled. Houd u in dat verband aan de geldende normen en regels (overheid, bedrijf, enz.). Het niet op gepaste wijze afvoeren, kan gevaar opleveren voor het milieu.

Identificatie van symbolen



Stuur afvalmateriaal terug voor recycling.



Voeg dit product niet bij huishoudelijk afvalmateriaal.



Product bevat Lithium-ion. Voeg dit product niet bij huishoudelijk afvalmateriaal.

De originele instructies zijn opgesteld in het Engels. Andere talen zijn een vertaling van de originele instructies.

Produktsikkerhedsinformation

Anvendelsesområder:

En batteridrevet varmpistol er et batteridrevet, håndholdt elværktøj, der hovedsageligt bruges til at krympe rør over elektriske forbindelser, blødgøre lim og mærkater, lodde, smelte og tørre applikationer.

⚠ ADVARSEL

⚠ **ADVARSEL:** Læs alle sikkerhedsadvarsler, instruktioner, illustrationer og specifikationer, der følger med el-værktøjet. Hvis ikke advarselne og vejledningen følges, kan det føre til elektrisk stød, brand og/eller alvorlig personskade. Gem alle advarsler og vejledninger til fremtidig reference.

- **Genbrug eller bortskaf batterierne på forsvarlig vis.** Stik ikke hul i eller afbrænd batterierne. Ukorrekt bortskaffelse kan skade miljøet eller forårsage personskade.
- **Brug kun værktøjerne med Ingersoll Rand -oplader og-batterier med den korrekte spænding.** Brugen af andre batterier kan skabe risiko for brand, personskade eller ejendomsbeskadigelse.

Yderligere oplysninger findes i Sikkerhedshåndbog for batteridrevne varmpistoler, formular TL-H3111-SIM, Sikkerhedshåndbog for batteriopladerne, formular 10567832 og Sikkerhedshåndbog for batterier, formular 10567840.

Vejledninger kan downloades fra ingersollrand.com

Produktspecifikationer

Model	Spænding (V, DC)	Batterimodeller	Indstilling af temperatur	Luftgennemstrømning (CFM)	Lydniveau dB(A) (EN 62841)	
			°C (°F)		† Tryk (L _v)	‡ Effekt (L _w)
H3111	20	BL2012 og BL2022	550 (1022)	10	58.6	66.6
			400 (752)	7		

† K_{PA} = 3dB måtosikkerhet

‡ K_{WA} = 3dB måtosikkerhet

⚠ ADVARSEL

Lyd- og vibrationsværdier blev målt i overensstemmelse med internationalt anerkendte teststandarder. Brugers eksponering under en specifik værktøjsanvendelse kan adskille sig fra disse resultater. Derfor bør der anvendes stedspecifikke målinger til at bedømme fareniveauet for denne specifikke anvendelse.



Anbefalet tilbehør

Tilbehør til et elværktøj defineres som genstande, der installeres i eller på værktøjet og bliver arbejdsgrænsefladen mellem værktøjet og arbejdsemnet. Tilbehør skal vælges, så det passer til det arbejde, der udføres, og det materiale, der bearbejdes. Alle advarsler og anbefalinger fra producenten af tilbehøret skal følges i tillæg til de advarsler, der gives her. Manglende overholdelse af disse advarsler kan resultere i død eller alvorlig personskade.

Det tilbehør, der kan bruges sammen med den batteridrevne varmpistol, er krogmundstykket, det runde mundstykke og det flade mundstykke. Værktøjskrav og andre krav og begrænsninger for brug, type og størrelse af tilbehør er angivet i advarselne nedenfor og kan være angivet i anden litteratur, der følger med den batteridrevne varmpistol.

⚠ ADVARSEL

- **Sørg for, at værktøjet er slukket, og at dysen er kølet af.**
- **Sørg for, at tilbehøret er forsvarligt fastgjort til værktøjet. Tilbehør, der falder ned under brug, kan antænde andre materialer.**
- **Kontakt med den varme dyse kan resultere i alvorlige forbrændinger. Lad dysen køle helt af, før du prøver at samle eller udskifte den, eller brug korrekt samle- eller udskiftningsværktøj.**
- **Sørg for, at dysen er kølet helt af, før du sætter den på den varmebestandige holder for at undgå enhver risiko for antændelse.**
- **Brug af forkert eller defekt tilbehør kan føre til omvendt luftstrøm, der kan skade værktøjet. Se nedenstående tabel for en liste over originalt tilbehør.**

Figur	Beskrivelse	Anvendelse
	Krog-dyse	Krympeslange og bøjning af plastslanger.
	Rund dyse	Lodning og fjernelse af elektroniske komponenter (opvarmning af små områder).
	Flad dyse	Fjernelse af etiketter, klæbemiddel og maling. Tørring og smeltning (opvarmning af store områder).

Montering af dysen

Se figur 1 på side 2.



Tag altid batteriet ud af apparatet, før du sætter dysen på eller tager den af.

- Skub den ønskede tilbehørsdys fast på værktøjet.
- For at fjerne dysen skal du dreje dyseskastet mod uret.

Krog

Se figur 2 på side 2.

- Brug krogen til at fastgøre den batteridrevne varmepistol på et praktisk sted.
- Løft den fjederbelastede krog opad, og fjern den fra hullet.
- Sæt krogen fast på et praktisk sted, så den batteridrevne varmepistol er let tilgængelig.

Temperaturenhed

Se figur 3 på side 2.

Når instrumentet er tændt, skal du trykke på begge temperaturvalgknapper samtidig (-/+) for at ændre temperaturvisningen til Celsius (°C) eller Fahrenheit (°F).

Dele og vedligeholdelse

Reparation og vedligeholdelse af værktøjet må kun foretages af et autoriseret servicecenter.

Al korrespondance bedes stilet til det nærmeste **Ingersoll Rand** -kontor eller-distributør.

Miljøbeskyttelse

Når brugstiden for **Ingersoll Rand**-el-produktet er udløbet, skal det sendes til genbrug i overensstemmelse med de gældende standarder og regler (lokale, nationale, europæiske osv.). Forkert bortskaffelse kan skade miljøet.

Symbolidentifikation



Returnér affald mhp. genbrug.



Dette produkt må ikke bortskaffes med almindeligt affald.



LI-ion

Produktet indeholder litiumion.
Dette produkt må ikke bortskaffes med almindeligt affald.

Den originale vejledning er på engelsk. Andre sprog er en oversættelse af den originale vejledning.

Produktsäkerhetsinformation

Avsedd användning:

En sladdlös värmepistol är ett batteridrivet, handhållet elverktyg som främst används för att krympa rör över elektriska anslutningar, mjuka upp lim och dekaler, lödning, smältning och torkning.

⚠ VARNING

⚠ VARNING: **äs alla säkerhetsvarningar, instruktioner, illustrationer och specifikationer som levereras tillsammans med detta elverktyg.** Om du inte följer varningar och instruktioner riskerar du att utsätta dig för elstötar, brand och/eller allvarliga skador. Spara alla varningar och instruktioner för framtida referens.

- **Återvinn eller kassera batterierna på ett ansvarsfullt sätt.** Punktera eller bränn inte batterierna. Olämplig kassering kan skada miljön eller orsaka personskada.
- **Använd endast verktygen med Ingersoll Rand batterier och laddare med lämplig spänning.** Att använda några andra batterier kan skapa en brandfara, personskada eller sakskada.

Mer information finns i säkerhetshandboken för den sladdlösa värmepistolen, formulär TL-H3111-SIM, säkerhetshandboken för batteriladdaren, formulär 10567832 och säkerhetshandboken för batteriet, formulär 10567840.

Manualerna kan laddas ner från ingersollrand.com

Produktspecifikationer

Modell	Spänning	Batterimodeller	Temperaturinställning	Luftflöde (CFM)	Ljudnivå dB(A) (EN 62841)	
	(V, DC)		°C (°F)		† Tryck (L _p)	‡ Effekt (L _w)
H3111	20	BL2012 och BL2022	550 (1022)	10	58.6	66.6
			400 (752)	7		

† K_{PA} = 3dB mätosäkerhet

‡ K_{WA} = 3dB mätosäkerhet

⚠ VARNING

Värden för ljud och vibrationer har mätts upp i enlighet med etablerade internationella teststandarder. Användarens exponering vid en viss användning av ett verktyg kan skilja sig från dessa resultat. Därför bör mätningar göras på plats för att bedöma risken vid den specifika användningen.

Rekommenderade tillbehör

Tillbehör till ett elverktyg definieras som föremål som installeras i eller på verktyget och som blir arbetsgränssnittet mellan verktyget och arbetsstycket. Tillbehören ska väljas så att de passar för det arbete som ska utföras och det material som ska bearbetas. Alla varningar och rekommendationer från tillbehörstillverkaren måste följas utöver de varningar som ges här. Underlåtenhet att följa dessa varningar kan leda till dödsfall eller allvarliga personskador. De tillbehör som kan användas med den sladdlösa värmepistolen är krokmunstycke, runt munstycke och platt munstycke. Verktygskrav och andra krav och begränsningar för användning, typ och storlek på tillbehören anges i varningarna nedan och kan finnas i annan litteratur som medföljer den sladdlösa värmepistolen.

⚠ VARNING

- **Kontrollera att verktyget är avstängt och att munstycket har svalnat.**
- **Se till att tillbehöret är ordentligt festsatt på verktyget.** Tillbehör som faller ned under användning kan antända andra material.
- **Kontakt med det heta munstycket kan leda till allvarliga brännskador.** Låt munstycket svalna helt innan du försöker montera eller byta ut det, eller använd korrekta monterings- eller utbytesverktyg.
- **Se till att munstycket har svalnat helt innan du placerar det på den värmetåliga hållaren för att förhindra antändningsrisk.**
- **Om du använder ett felaktigt eller defekt tillbehör kan det leda till ett oväntat luftflöde som kan skada verktyget.** Se tabellen nedan för en lista över originaltillbehör.

Figur	Beskrivning	Tillämpning
	Krok munstycke	Krympslangar och bockning av plastslangar.
	Runt munstycke	Lödning och borttagning av elektroniska komponenter (uppvärmning av små ytor).
	Platt munstycke	Avlägsnande av etiketter, lim och färg. Torkning och smältning (uppvärmning av stora ytor).

Montering av munstycke

Se figur 1 på sidan 2.

VARNING

Ta alltid ut batteriet ur enheten innan du monterar eller tar bort munstycket.

- Tryck fast det önskade tillbehörsmunstycket ordentligt på verktyget.
- För att ta bort munstycket, vrid munstycksutskjutaren moturs.

Krok

Se figur 2 på sidan 2.

- Använd kroken för att fästa den sladdlösa värmepistolen på en lämplig plats.
- Lyft den fjäderbelastade kroken uppåt och ta ut den ur hålet.
- Fäst kroken på en lämplig plats så att den sladdlösa värmepistolen är lättåtkomlig.

Enhet för temperatur

Se figur 3 på sidan 2.

När instrumentet är påslaget, tryck på båda temperaturvalsknapparna samtidigt (-/+) för att ändra temperaturvisningen till Celsius (°C) eller Fahrenheit (°F).

Delar och underhåll

Reparation och underhåll på verktyg bör bara utföras av en auktoriserad reparationsverkstad.

All kommunikation hänvisas till närmaste **Ingersoll Rand** -kontor eller-distributör.

Miljöskydd

När livslängden för **Ingersoll Rand** s elektriska produkt har förflutit måste det återvinnas i enlighet med alla tillämpbara regler och lagar (lokala, kommunala, statliga etc.). Olämplig kassering kan skada miljön.

Identifiering av symboler



Returnera kasserat material för återvinning.



Kassera inte den här produkten tillsammans med hushållssopor.



Produkten innehåller litiumjon.
Kassera inte den här produkten tillsammans med hushållssopor.

Originalinstruktionerna är skrivna på engelska. Andra språk utgör en översättning av originalinstruktionerna.

Sikkerhetsinformasjon for produktet

Tiltenkt bruk:

En batteridrevet, håndholdt varmepistol brukes hovedsakelig til å krympe rør over elektriske tilkoblinger, mykgjøre lim og dekalers, lodde, smelte og tørke.

⚠ ADVARSEL

⚠ **ADVARSEL: Les alle sikkerhetsadvarsler, instruksjoner, illustrasjoner og spesifikasjoner som følger med elektroverktøyet.** Manglende etterlevelse av advarsler og instruksjoner kan føre til elektrisk sjokk, brann og/eller alvorlig skade. Ta vare på alle advarsler og instruksjoner til senere bruk.

- **Batterier skal gjenvinnes eller avhendes på en forsvarlig måte.** Punkter eller brenn ikke batterier. Feilavhending kan utgjøre en miljøfare eller føre til personskade.
- **Bruk bare verktøy med Ingersoll Rand batterier med korrekt spenning.** Bruk av andre batterier kan utgjøre en fare for brann, personskade eller eiendomsskade.

For ytterligere informasjon, se Sikkerhetshåndbok for batteridrevet varmepistol, skjema TL-H3111-SIM, Sikkerhetshåndbok for batterilader, skjema 10567832 og Sikkerhetshåndbok for batteri, skjema 10567840.

Håndbøker kan lastes ned fra ingersollrand.com

Produktspesifikasjoner

Modell	Spenning	Spenning	Temperaturinnstilling	Luftstrøm (CFM)	Størrelse dB(A) (EN 62841)	
	(V, DC)		°C (°F)		† Trykk (L _p)	‡ Effekt (L _w)
H3111	20	BL2012 og BL2022	550 (1022)	10	58.6	66.6
			400 (752)	7		

† K_{PA} = 3dB målesikkerhet

‡ K_{WA} = 3dB målesikkerhet

⚠ ADVARSEL

Lyd- og vibrasjonsverdiene ble målt i samsvar med internasjonalt anerkjente teststandarder. Eksponeringen for brukeren i et bestemt bruksområde for verktøyet kan variere fra disse resultatene. Derfor bør målingene på stedet benyttes for å avgjøre farenivået i det bestemte bruksområdet.

Anbefalt tilbehør

Tilbehør til et elektroverktøy er definert som elementer som monteres i eller på verktøyet, og som utgjør arbeidsgrensesnittet mellom verktøyet og arbeidsstykket. Tilbehør bør velges slik at det passer til arbeidet som skal utføres og materialet som skal bearbeides. Alle advarsler og anbefalinger fra produsenten av tilbehøret må følges i tillegg til advarslene som gis her. Manglende overholdelse av disse advarslene kan føre til død eller alvorlig personskade.

Tilbehøret som kan brukes sammen med den batteridrevne varmepistolen er krokmunnstykket, rundmunnstykket og flatmunnstykket. Krav til verktøy og andre krav og begrensninger for bruk, type og størrelse på tilbehøret er angitt i advarslene nedenfor og kan være angitt i annen litteratur som følger med den batteridrevne varmepistolen.

⚠ ADVARSEL

- **Sørg for at verktøyet er slått AV og at munnstykket er avkjølt.**
- **Sørg for at tilbehøret er godt festet til verktøyet.** Tilbehør som faller ned under bruk, kan antenne andre materialer.
- **Kontakt med det varme munnstykket kan føre til alvorlige brannskader.** La dysen kjøle seg helt ned før du prøver å montere eller skifte den, eller bruk riktig monterings- eller utskiftingsverktøy.
- **Sørg for at munnstykket er helt avkjølt før du plasserer det på den varmebestandige holderen, slik at det ikke oppstår fare for antennelse.**
- **Bruk av feil eller defekt tilbehør kan føre til omvendt luftstrøm som kan skade verktøyet.** Se tabellen nedenfor for en liste over originaltilbehør.

Figur	Beskrivelse	Søknad
	Krokmunnstykke	Krympeslanger og bøyning av plastslanger.
	Rund dyse	Lodding og fjerning av elektroniske komponenter (oppvarming av små områder).
	Flat dyse	Fjerning av etiketter, lim og maling. Tørring og smelting (oppvarming av store områder).

Montering av munnstykket

Se figur 1 på side 2.



Ta alltid batteriet ut av enheten før du setter på eller tar av munnstykket.

- Skyv ønsket tilbehørsmunnstykke godt inn på verktøyet.
- For å fjerne munnstykket, vri munnstykkeutskyveren mot klokken.

Krok

Se figur 2 på side 2.

- Bruk kroken til å feste den batteridrevne varmepistolen på et praktisk sted.
- Løft den fjærbelastede kroken oppover og fjern den fra hullet.
- Fest kroken på et praktisk sted for å sikre at den batteridrevne varmepistolen er lett tilgjengelig.

Temperaturenhet

Se figur 3 på side 2.

Når verktøyet er slått PÅ, trykker du på begge temperaturvalgknappene samtidig (-/+) for å endre temperaturvisning til Celsius (°C) eller Fahrenheit (°F).

Reservedeler og vedlikehold

Reparasjon og vedlikehold av verktøyet skal bare utføres av et autorisert servicesenter.

Alle kommunikasjoner henvises til nærmeste **Ingersoll Rand** kontor eller distributør.

Miljøbeskyttelse

Et gammelt **Ingersoll Rand** kraftprodukt skal gjenvinnes i henhold til gjeldende standarder og regelverk (lokale og statlige). Feilavhending kan utgjøre en miljøfare.

Symbolidentifikasjon



Returner avfallsmateriale for gjenvinning.



Kast ikke produktet sammen med husholdningsavfall.



Produktet inneholder litium-ion.
Kast ikke produktet sammen med husholdningsavfall.

De originale instruksjonene er på engelsk. Andre språk er en oversettelse av de originale instruksjonene.

Tietoja tuoteturvallisuudesta

Käyttötarkoitus:

Akkukäyttöinen kuumailmapuhallin on akkukäyttöinen, käsikäyttöinen sähkötyökalu, jota käytetään pääasiassa putken kutistamiseen sähköliitäntöjen yli, liimojen ja tarrojen pehmentämiseen, juottamiseen, sulattamiseen ja kuivaamiseen.

VAROITUS

VAROITUS: Lue kaikki tämän voimatyökalun mukana tulevat varoitukset, ohjeet, kuvat ja tekniset tiedot. Varoistusten ja ohjeiden laiminlyönti voi aiheuttaa sähköiskun, tulipalon ja/tai vakavan loukkaantumisen. Säilytä kaikki varoitukset ja ohjeet myöhempää käyttöä varten.

- **Kierrätä tai hävitä akut vastuullisella tavalla.** Älä lävistä tai polta akkuja. Väärä hävitystapa voi vaarantaa ympäristön tai aiheuttaa henkilövahinkoja.
- **Käytä työkaluja vain Ingersoll Rand in akuilla ja laturilla, joissa on oikea jännite.** Jonkun muun akun käyttö saattaa aiheuttaa tulipalon, henkilö- tai omaisuusvahinkojen vaaran.

Lisätietoja on johdottoman kuumailmapuhaltimen turvallisuusohjeessa lomakkeella TL-H3111-SIM, akkulaturin turvallisuusohjeessa lomakkeella 10567832 ja akun turvallisuusohjeessa lomakkeella 10567840.

Ohjeet voi ladata osoitteesta ingersollrand.com

Tuotteen tekniset tiedot

Malli	Jännite	Akkumallit	Lämpötilan asetus	Ilmavirta (CFM)	Melutaso dB(A) (EN 62841)	
	(V, DC)		°C (°F)		† Paine (L _p)	‡ Teho (L _w)
H3111	20	BL2012 ja BL2022	550 (1022)	10	58.6	66.6
			400 (752)	7		

† K_{pa} = 3dB mittauksen epävarmuus

‡ K_{wa} = 3dB mittauksen epävarmuus

VAROITUS

Äänen ja värähtelyn arvot mitattiin käyttäen kansainvälisesti tunnustettuja testinormeja. Käyttäjän altistus tietystä työkalusovelluksessa voi erota näistä tuloksista. Siksi pitäisi käyttää paikan päällä suoritettuja mittauksia tietyn sovelluksen vaaratason määrittelyä varten.



Suosittelavat lisävarusteet

Sähkötyökalun lisävarusteilla tarkoitetaan työkaluun asennettavia tai siihen kiinnitettäviä tarvikkeita, joista tulee työkalun ja työkalupäleen välinen käyttöliittymä. Lisävarusteet olisi valittava työn ja työstettävän materiaalin mukaan. Kaikkia lisävarusteiden valmistajan varoituksia ja suosituksia on noudatettava tässä annettujen varoistusten lisäksi. Näiden varoistusten noudattamatta jättäminen voi johtaa kuolemaan tai vakavaan loukkaantumiseen.

Akkulämpöpistoolin kanssa käytettävät lisävarusteet ovat koukkuasuutin, pyöreä suutin ja litteä suutin. Työkaluvaatimukset ja muut lisälaitteiden käyttöä, tyyppiä ja kokoa koskevat vaatimukset ja rajoitukset on esitetty alla olevissa varoituksissa, ja niitä voi olla myös muussa johdottoman kuumailmapistoolin mukana toimitetussa kirjallisuudessa.

VAROITUS

- **Varmista, että työkalu on sammutettu ja että suutin on jäähtynyt.**
- **Varmista, että lisävaruste on kiinnitetty tukevasti työkaluun.** Käytön aikana putoavat tarvikkeet voivat sytyttää muita materiaaleja.
- **Kosketus kuumaan suuttimeen voi aiheuttaa vakavia palovammoja.** Anna suuttimen jäähtyä kokonaan, ennen kuin yrität koota tai vaihtaa sitä, tai käytä asianmukaisia kokoonpano- tai vaihtotyökaluja.
- **Varmista, että suutin on jäähtynyt täysin, ennen kuin asetat sen lämmönkestävään pidikkeeseen syyttimisvaaran välttämiseksi.**
- **Väärän tai viallisen lisävarusteen käyttäminen voi johtaa käänteiseen ilmavirtaan, joka voi vahingoittaa työkalua.** Katso alla olevasta taulukosta luettelo alkuperäisistä lisävarusteista.

Kuva	Kuvaus	Hakemus
	Koukkuasuutin	Lämpökutisteputket ja muoviputkien taivutus.
	Pyöreä suutin	Juottaminen ja elektroniikkakomponenttien poisto (pienen alueen lämmitys).
	Litteä suutin	Tarrojen, liiman ja maalin poistaminen. Kuivaaminen ja sulattaminen (suuren alueen lämmitys).

Suuttimen asentaminen

Katso kuva 1 sivulla 2.



VAROITUS

Irrota aina akku laitteesta ennen suuttimen kiinnittämistä tai irrottamista.

- Työnnä haluttu lisävarustusuutin tukevasti työkaluun.
- Kun haluat poistaa suuttimen, käännä suuttimen ulosheittäjää vastapäivään.

Koukku

Katso kuva 2 sivulla 2.

- Käytä koukkuja langattoman kuumailmapuhaltimen kiinnittämiseen sopivaan paikkaan.
- Nosta jousikuormitettua koukkuja ylöspäin ja irrota se reiästä.
- Kiinnitä koukku sopivaan paikkaan, jotta langaton kuumailmapuhallin on helposti saatavilla.

Lämpötilan yksikkö

Katso kuva 3 sivulla 2.

Kun laitteeseen on kytketty virta, paina molempia lämpötilan valintapainikkeita yhdessä (-/+) vaihtaaksesi lämpötilanäytön Celsius- (°C) tai Fahrenheit- (°F) asteikolle.

Osat ja huolto

Vain valtuutettu huoltokorjauskeskus saa korjata ja huoltaa tätä työkalua.

Hoida viestintä lähimmän **Ingersoll Rand** in toimiston tai jakelijan kanssa.

Ympäristön suojele

Kun **Ingersoll Rand** in sähkötuotteen käyttöikä on ohi, se on kierrätettävä voimassa olevien standardien ja säädösten mukaisesti (paikalliset, osavaltiohtaiset, maakohtaiset jne.). Väärä hävitystapa voi vahingoittaa ympäristöä.

Symbolin tunniste



Palauta jätemateriaali kierrätettäväksi.



Älä hävitä tätä tuotetta kotitalousjätteen mukana.



Li-ion

Tuote sisältää litiumionia.

Älä hävitä tätä tuotetta kotitalousjätteen mukana.

Alkuperäiset ohjeet ovat englanninkielisiä. Muut kielet ovat alkuperäisen ohjeen käännöksiä.

Informações de Segurança do Produto

Utilização Prevista:

Uma pistola de calor sem fios é uma ferramenta eléctrica portátil, alimentada por bateria, utilizada principalmente para encolher tubos sobre ligações eléctricas, amolecer colas e decalques, soldar, fundir e secar aplicações.

AVISO

AVISO: Leia todos os avisos de segurança, instruções, ilustrações e especificações fornecidos com esta ferramenta eléctrica. O não cumprimento dos avisos e das instruções pode resultar em choques eléctricos, incêndios e/ou ferimentos graves. Conserve todos os Avisos e instruções para futura referência.

- **Elimine ou recicle as baterias de forma responsável.** Não perfure nem queime as baterias. Uma eliminação incorrecta pode prejudicar o ambiente ou causar lesões pessoais.
- **Utilize exclusivamente Ferramentas com o carregador de baterias e as baterias da Ingersoll Rand com a tensão adequada.** A utilização de outras baterias pode dar azo a riscos de incêndio, lesões ou danos materiais.

Para obter informações adicionais, consulte o Formulário do Manual de Segurança da Pistola de Calor Sem Fio TL-H3111-SIM, o Formulário do Manual de Informações de Segurança do Carregador de Bateria 10567832 e o Formulário do Manual de Informações de Segurança da Bateria 10567840.

Pode transferir manuais do seguinte endereço da Internet: ingersollrand.com

Especificações do Produto

Modelo	Tensão	Modelos de baterias	Definição da temperatura	Fluxo de ar (CFM)	Nível de Ruído dB(A) (EN 62841)	
	(V, DC)		°C (°F)		† Pressão (L _p)	‡ Potência (L _w)
H3111	20	BL2012 e BL2022	550 (1022)	10	58.6	66.6
			400 (752)	7		

† K_{PA} = 3dB Incerteza de medida

‡ K_{WA} = 3dB Incerteza de medida

AVISO

Os valores de vibração e ruído foram medidos de acordo com normas de teste reconhecidas a nível internacional. A exposição relativamente ao utilizador numa aplicação de ferramenta específica pode divergir destes resultados. Por conseguinte, deve proceder-se a medições no local, a fim de determinar o nível de risco nessa aplicação específica.



Acessórios recomendados

Os acessórios para uma ferramenta eléctrica são definidos como itens que são instalados na ou sobre a ferramenta e se tornam a interface de trabalho entre a ferramenta e a peça de trabalho. Os acessórios devem ser seleccionados de acordo com o trabalho a ser realizado e o material a ser trabalhado. Todos os avisos e recomendações do fabricante dos acessórios devem ser seguidos para além dos avisos aqui apresentados. A não observância destes avisos pode resultar em morte ou ferimentos graves.

Os acessórios que podem ser utilizados com a pistola de calor sem fios são o bocal de gancho, o bocal redondo e o bocal plano. Os requisitos da ferramenta e outros requisitos e limitações sobre a utilização, tipo e tamanho dos acessórios são indicados nos avisos abaixo e podem ser indicados noutros documentos fornecidos com a pistola de calor sem fios.

AVISO

- **Certifique-se de que a ferramenta está DESLIGADA e que o bico arrefeceu.**
- **Certifique-se de que o acessório está bem fixo à ferramenta. Os acessórios que caem durante a utilização podem incendiar outros materiais.**
- **O contacto com o bico quente pode resultar em queimaduras graves. Deixe o bico arrefecer completamente antes de o tentar montar ou substituir, ou utilize ferramentas de montagem ou substituição adequadas.**
- **Certifique-se de que o bico arrefeceu completamente, antes de o colocar no suporte resistente ao calor, para evitar qualquer risco de ignição.**
- **A utilização de um acessório incorreto ou defeituoso pode levar a um fluxo de ar invertido que pode danificar a ferramenta. Consulte a tabela abaixo para obter a lista de acessórios originais.**

Figura	Descrição	Aplicação
	Bocal de gancho	Tubos termoretrácteis e dobragem de tubos de plástico.
	Bocal redondo	Soldadura e remoção de componentes electrónicos (aquecimento de pequenas áreas).
	Bocal plano	Remoção de etiquetas, adesivo e tinta. Secagem e fusão (aquecimento de grandes áreas).

Montagem do bocal

Consultar a Figura 1 na página 2.



Retire sempre a bateria do aparelho antes de colocar ou retirar o bocal.

- Empurre firmemente o bocal acessório pretendido para a ferramenta.
- Para retirar o bico, rode o ejetor do bico no sentido contrário ao dos ponteiros do relógio.

Gancho

Consultar a Figura 2 na página 2.

- Utilize o gancho para fixar a pistola de calor sem fios num local conveniente.
- Levante o gancho com mola para cima e retire-o do orifício.
- Fixe o gancho num local conveniente para garantir que a pistola de calor sem fios está facilmente acessível.

Unidade de temperatura

Consultar a Figura 3 na página 2.

Com a ferramenta ligada, prima ambos os botões de seleção de temperatura em simultâneo (-/+) para alterar a visualização da temperatura para Celsius (°C) ou Fahrenheit (°F).

Peças e Manutenção

A reparação e a manutenção da ferramenta só devem ser levadas a cabo por um Centro de Assistência Técnica Autorizado.

Para qualquer assunto, contacte o escritório ou o distribuidor da **Ingersoll Rand** mais próximo.

Protecção do Ambiente

Quando a vida útil de um produto eléctrico da **Ingersoll Rand** chega ao fim, ele tem de ser reciclado de acordo com todas as normas e os regulamentos aplicáveis (locais, estaduais, nacionais, federais, etc.). Se a bateria for deitada fora de modo incorrecto pode prejudicar o ambiente.

Identificação dos Símbolos



Devolver para reciclagem.



Não juntar este produto ao lixo doméstico.



Li-ion

Este produto contém iões de lítio.
Não juntar este produto ao lixo doméstico.

As instruções originais estão redigidas na língua inglesa. e encontram-se traduzidas noutros idiomas.

Πληροφορίες ασφάλειας προϊόντος

Προοριζόμενη χρήση:

Το ασύρματο πιστόλι θερμότητας είναι ένα ηλεκτρικό εργαλείο χειρός που λειτουργεί με μπαταρία και χρησιμοποιείται κυρίως για τη συρρίκνωση σωλήνων πάνω από ηλεκτρικές συνδέσεις, το μαλάκωμα συγκολλητικών και αυτοκόλλητων, τη συγκόλληση, το λιώσιμο και το στέγνωμα εφαρμογών.

⚠ ΠΡΟΕΙΔΟΠΟΙΗΣΗ

⚠ ΠΡΟΕΙΔΟΠΟΙΗΣΗ: Διαβάστε όλες τις προειδοποιήσεις ασφαλείας, οδηγίες, εικόνες και προδιαγραφές που παρέχονται με το συγκεκριμένο ηλεκτρικό εργαλείο. Η μη τήρηση των προειδοποιήσεων και των οδηγιών μπορεί να οδηγήσει σε ηλεκτροπληξία, πυρκαγιά και/ή σοβαρό τραυματισμό. Αποθηκεύστε όλες τις προειδοποιήσεις και τις οδηγίες για μελλοντική αναφορά.

- **Φροντίστε για την κατάλληλη ανακίνωση ή διάθεση των μπαταριών.** Μην τρυπάτε και μην καίτε τις μπαταρίες. Η εσφαλμένη διάθεση ενδέχεται να θέσει σε κίνδυνο το περιβάλλον ή να προκαλέσει τραυματισμό.
- **Χρησιμοποιείτε τα εργαλεία μόνο με μπαταρίες και φορτιστές κατάλληλης τάσης της Ingersoll Rand.** Η χρήση οποιουδήποτε άλλου τύπου μπαταριών μπορεί να προκαλέσει κίνδυνο φωτιάς, τραυματισμού ή υλικές ζημιές.

Για πρόσθετες πληροφορίες, ανατρέξτε στο έντυπο TL-H3111-SIM του Εγχειριδίου Ασφαλείας του ασύρματου θερμικού πιστολιού, στο έντυπο 10567832 του Εγχειριδίου Πληροφοριών Ασφαλείας του φορτιστή μπαταρίας και στο έντυπο 10567840 του Εγχειριδίου Πληροφοριών Ασφαλείας της μπαταρίας.

Λήψη εγχειριδίων μπορεί να γίνει από την ηλεκτρονική διεύθυνση ingersollrand.com

Προδιαγραφές προϊόντος

Μοντέλο	Τάση	Μοντέλα μπαταρίας	Ρύθμιση θερμοκρασίας	Ροή αέρα (CFM)	Ηχητική στάθμη dB(A) (EN 62841)	
	(V, DC)		°C (°F)		† Πίεση (L _p)	‡ Ισχύς (L _w)
H3111	20	BL2012 και BL2022	550 (1022)	10	58.6	66.6
			400 (752)	7		

† K_{PA} = 3dB αβεβαιότητα μέτρησης

‡ K_{WA} = 3dB αβεβαιότητα μέτρησης

⚠ ΠΡΟΕΙΔΟΠΟΙΗΣΗ

Οι τιμές ήχου και δονήσεων μετρήθηκαν σε συμμόρφωση με διεθνώς αναγνωρισμένα πρότυπα δοκιμών. Η έκθεση για το χρήστη σε μια συγκεκριμένη εφαρμογή εργαλείων μπορεί να διαφέρει από αυτά τα αποτελέσματα. Συνεπώς, πρέπει να χρησιμοποιούνται επί τόπου μετρήσεις για τον καθορισμό του επιπέδου κινδύνου στην εν λόγω εφαρμογή.



Προτεινόμενα αξεσουάρ

Ως εξαρτήματα για ένα ηλεκτρικό εργαλείο ορίζονται τα αντικείμενα που εγκαθίστανται στο εργαλείο ή πάνω στο εργαλείο και αποτελούν τη διασφαλίση εργασίας μεταξύ του εργαλείου και του τεμαχίου. Τα εξαρτήματα πρέπει να επιλέγονται ανάλογα με την εργασία που εκτελείται και το υλικό που επεξεργάζεται. Πρέπει να ακολουθούνται όλες οι προειδοποιήσεις και οι συστάσεις του κατασκευαστή των εξαρτημάτων εκτός από την προειδοποίηση που δίνεται εδώ. Η μη τήρηση αυτών των προειδοποιήσεων μπορεί να οδηγήσει σε θάνατο ή σοβαρό τραυματισμό.

Τα εξαρτήματα που μπορούν να χρησιμοποιηθούν με το ασύρματο πιστόλι θερμότητας είναι το ακροφύσιο γάντζου, το στρογγυλό ακροφύσιο και το επίπεδο ακροφύσιο. Οι απαιτήσεις εργαλείων και άλλες απαιτήσεις και περιορισμοί σχετικά με τη χρήση, τον τύπο και το μέγεθος των εξαρτημάτων αναφέρονται στις προειδοποιήσεις παρακάτω και ενδέχεται να αναφέρονται σε άλλα έντυπα που παρέχονται με το ασύρματο πιστόλι θερμότητας.

⚠ ΠΡΟΕΙΔΟΠΟΙΗΣΗ

- Βεβαιωθείτε ότι το εργαλείο είναι απενεργοποιημένο και ότι το ακροφύσιο έχει κρυώσει.
- Βεβαιωθείτε ότι το εξάρτημα είναι καλά συνδεδεμένο στο εργαλείο. Τα εξαρτήματα που πέφτουν κατά τη χρήση μπορεί να αναφλέξουν άλλα υλικά.
- Η επαφή με το καυτό ακροφύσιο μπορεί να προκαλέσει σοβαρά εγκαύματα. Αφήστε το ακροφύσιο να κρυώσει εντελώς πριν προσπαθήσετε να το συναρμολογήσετε ή να το αντικαταστήσετε ή χρησιμοποιήσετε τα κατάλληλα εργαλεία συναρμολόγησης ή αντικατάστασης.
- Βεβαιωθείτε ότι το ακροφύσιο έχει κρυώσει τελείως, πριν το τοποθετήσετε στην ανθεκτική στη θερμότητα θήκη για να αποφύγετε κάθε κίνδυνο ανάφλεξης.
- Η χρήση λανθασμένου ή ελαττωματικού εξαρτήματος μπορεί να οδηγήσει σε αντίστροφη ροή αέρα που μπορεί να βλάψει το εργαλείο. Ανατρέξτε στον παρακάτω πίνακα για τον κατάλογο των αυθεντικών εξαρτημάτων.

Εικόνα	Περιγραφή	Εφαρμογή
	Ακροφύσιο γάντζου	Θερμική συρρίκνωση σωλήνων και κάμψη πλαστικών σωλήνων.
	Στρογγυλό ακροφύσιο	Συγκόλληση και αφαίρεση ηλεκτρονικών εξαρτημάτων (θέρμανση μικρών περιοχών).
	Επίπεδο ακροφύσιο	Αφαίρεση ετικετών, κόλλας και χρώματος. Στέγνωμα και τήξη (θέρμανση μεγάλης επιφάνειας).

Τοποθέτηση του ακροφυσίου

Ανατρέξτε στην Εικόνα 1 στη σελίδα 2.

ΠΡΟΕΙΔΟΠΟΙΗΣΗ

Αφαιρείτε πάντα την μπαταρία από τη συσκευή πριν συνδέσετε ή αφαιρέσετε το ακροφύσιο.

- Σπρώξτε σταθερά το επιθυμητό πρόσθετο ακροφύσιο στο εργαλείο.
- Για να αφαιρέσετε το ακροφύσιο, γυρίστε τον εκτοξευτήρα του ακροφυσίου αριστερόστροφα.

Άγκιστρο

Ανατρέξτε στην Εικόνα 2 στη σελίδα 2.

- Χρησιμοποιήστε τον γάντζο για να στερεώσετε το ασύρματο πιστόλι θερμότητας σε μια βολική θέση.
- Ανασηκώστε το ελατηριωτό άγκιστρο προς τα πάνω και αφαιρέστε το από την οπή.
- Προσαρμόστε τον γάντζο σε μια βολική θέση για να διασφαλίσετε ότι το ασύρματο πιστόλι θερμότητας είναι εύκολα προσβάσιμο.

Μονάδα θερμοκρασίας

Ανατρέξτε στην Εικόνα 3 στη σελίδα 2.

Με το εργαλείο ενεργοποιημένο, πατήστε ταυτόχρονα και τα δύο κουμπιά επιλογής θερμοκρασίας (-/+) για να αλλάξετε την ένδειξη θερμοκρασίας για Κελσίου (°C) ή Φαρενάιτ (°F).

Εξαρτήματα και συντήρηση

Η επισκευή και συντήρηση των εργαλείων πρέπει να διενεργείται από εξουσιοδοτημένο Κέντρο Σέρβις.

Για επικοινωνία, απευθυνθείτε στο πλησιέστερο γραφείο ή διανομέα της **Ingersoll Rand**.

Περιβαλλοντολογική προστασία

Όταν λήξει η διάρκεια ζωής του, το ηλεκτρικό προϊόν της **Ingersoll Rand** πρέπει να ανακυκλώνεται σύμφωνα με τα ισχύοντα πρότυπα και κανονισμούς (τοπικούς, κρατικούς, ομοσπονδιακούς, κλπ.). Η ακατάλληλη απόρριψη του προϊόντος ενδέχεται να θέσει σε κίνδυνο το περιβάλλον.

Αναγνώριση συμβόλων



Επιτρέψτε τα απόβλητα για ανακύκλωση.



Μη απορρίπτετε το παρόν προϊόν μαζί με οικιακά απόβλητα.



Το προϊόν περιέχει ιόντα λιθίου.
Μην απορρίπτετε το παρόν προϊόν μαζί με οικιακά απόβλητα.

Οι πρωτότυπες οδηγίες είναι στα αγγλικά. Οι άλλες γλώσσες είναι μετάφραση των πρωτότυπων οδηγιών.

Priročnik za varno uporabo izdelka

Predvidena uporaba:

Akumulatorska toplotna pištola je ročno električno orodje na baterijski pogon, ki se večinoma uporablja za krčenje cevi nad električnimi priključki, mehčanje lepil in nalepk, spajkanje, taljenje in sušenje.

⚠ OPOZORILO

⚠ OPOZORILO: Preberite vsa varnostna opozorila, navodila, slike in specifikacije, priložene temu električnemu orodju. V kolikor opozoril in navodil ne upoštevate, lahko pride do električnega udara, požara in/ali resnih poškodb. Vsa opozorila in navodila shranite. Morda jih boste potrebovali v prihodnosti.

- **Baterije odlagajte ali reciklirajte odgovorno.** Baterij ne poskušajte preluknjati ali zažgati. Nepravilno odlaganje je lahko nevarno okolju ali povzroči telesne poškodbe.
- **Orodja uporabljajte samo z baterijami primerne napetosti in polnilniki Ingersoll Rand.** Uporaba drugih tipov baterij lahko povzroči požar, telesne poškodbe ali poškodbe lastnine.

Dodatne informacije so na voljo v Priročniku za varnost brezžične toplotne pištole na obrazcu TL-H3111-SIM, Priročniku za varnostne informacije o polnilniku baterij na obrazcu 10567832 in Priročniku za varnostne informacije o baterijah na obrazcu 10567840.

Priročnike lahko prenesete s spletne strani ingersollrand.com

Specifikacije izdelka

Model	Napetost	Modeli baterij	Nastavitev temperature	Pretok zraka (CFM)	Raven hrupa dB(A) (EN 62841)	
	(V, enos merni tok)		°C (°F)		† Tlak (L_p)	‡ Moč (L_w)
H3111	20	BL2012 in BL2022	550 (1022)	10	58.6	66.6
			400 (752)	7		

† $K_{PA} = 3\text{dB}$ merski približek

‡ $K_{WA} = 3\text{dB}$ merski približek

⚠ OPOZORILO

Vrednosti zvoka in tresljajev so bile izmerjene skladno z mednarodno priznanimi standardi preskušanja. Izpostavljenost uporabnika pri uporabi specifičnih orodij se lahko razlikuje od teh rezultatov. Zato se morajo uporabljati meritve na lokaciji za določanje ravni tveganja pri specifični uporabi.



Priporočena dodatna oprema

Dodatki za električno orodje so opredeljeni kot predmeti, ki so nameščeni v orodje ali na njem in postanejo delovni vmesnik med orodjem in obdelovancem. Dodatke je treba izbrati tako, da ustrezajo opravljenemu delu in obdelovanemu materialu. Poleg tukaj navedenih opozoril je treba upoštevati tudi vsa opozorila in priporočila proizvajalca dodatne opreme. Neupoštevanje teh opozoril lahko povzroči smrt ali hude telesne poškodbe.

Dodatki, ki jih lahko uporabljate z akumulatorsko toplotno pištolo, so šoba s kavljem, okrogla šoba in ravna šoba. Zahteve za orodje ter druge zahteve in omejitve glede uporabe, vrste in velikosti dodatkov so navedene v spodnjih opozorilih, lahko pa tudi v drugi literaturi, priloženi akumulatorski toplotni pištoli.

⚠ OPOZORILO

- **Prepričajte se, da je orodje izklopljeno in da se je šoba ohladila.**
- **Prepričajte se, da je pribor varno pritrjen na orodje.** Dodatki, ki med uporabo padejo, lahko vžgejo druge materiale.
- **Stik z vročo šobo lahko povzroči hude opekline.** Počakajte, da se šoba popolnoma ohladi, preden jo poskušate sestaviti ali zamenjati, ali uporabite ustrezno orodje za sestavljanje ali zamenjavo.
- **Prepričajte se, da se je šoba popolnoma ohladila, preden jo položite na toplotno odporno držalo, da preprečite nevarnost vžiga.**
- **Uporaba nepravilne ali okvarjene dodatne opreme lahko povzroči obraten pretok zraka, kar lahko poškoduje orodje.** Seznam originalne dodatne opreme najdete v spodnji preglednici.

Slika	Opis	Aplikacija
	Šoba za kavelj	Toplotno krčenje cevi in upogibanje plastičnih cevi.
	Okrogla šoba	Spajkanje in odstranjevanje elektronskih komponent (ogrevanje majhnih površin).
	Ploščata šoba	Odstranjevanje nalepk, lepila in barve. Sušenje in taljenje (segrevanje velike površine).

Montaža šobe

Oglejte si sliko 1 na strani 2.

OPOZORILO

Preden pritrdite ali odstranite šobo, iz naprave vedno odstranite baterijo.

- Močno potisnite želeno dodatno šobo na orodje.
- Če želite odstraniti šobo, obrnite izmetalnik šobe v nasprotni smeri urinega kazalca.

Kavelj

Oglejte si sliko 2 na strani 2.

- S kavljem pritrdite akumulatorsko toplotno pištolo na priročno mesto.
- Dvignite vzmetni kavelj navzgor in ga odstranite iz luknje.
- Kljuko pritrdite na priročno mesto, da bo akumulatorska toplotna pištola lahko dostopna.

Enota za temperaturo

Oglejte si sliko 3 na strani 2.

Ko je orodje vklopljeno, pritisnite oba gumba za izbiro temperature skupaj (-/+), da spremenite prikaz temperature na Celzij (°C) ali Fahrenheit (°F).

Sestavni deli in vzdrževanje

Poprava in vzdrževanje tega orodja lahko izvajajo samo na pooblaščenem servisnem centru.

Morebitne pripombe in vprašanja sporočite najbližjemu predstavništvu ali zastopniku podjetja **Ingersoll Rand**.

Zaščita Okolja

Električno orodje **Ingersoll Rand** po izteku življenjske dobe recikirate v skladu z vsemi veljavnimi standardi in predpisi (lokalnimi, zveznimi, državnimi, itd.). Nepravilno odlaganje ogroža naravo.

Legenda Simbolov



Odpadni material vrnite v recikliranje.



Izdelka ne odlagajte z gospodinjstvi odpadki.



Izdelek vsebuje litij-ion. Izdelka ne odlagajte z gospodinjstvi odpadki.

Izvorni jezik navodil je angleški. Navodila v drugih jezikih so prevodi izvirnih navodil.

Bezpečnostné informácie o výrobku

Plánované použitie:

Akumulátorová teplovzdušná pištoľ je ručný elektrický nástroj napájaný batériou, ktorý sa používa najmä na zmršťovanie rúrok nad elektrickými spojmi, zmäkčovanie lepidiel a obtlačkov, spájkovanie, tavenie a sušenie.

VAROVANIE

VAROVANIE: Prečítajte si všetky bezpečnostné výstrahy, pokyny, ilustrácie a technické údaje priložené k tomuto elektrickému náradu. Opomenutie dodržiavať výstrahy a pokyny môže mať za následok zasiahnutie elektrickým prúdom, požiar a/alebo vážne poranenie. Všetky výstrahy a pokyny uschovajte pre možnú potrebu v budúcnosti.

- **Batérie zodpovedne zrecyklujte alebo zlikvidujte.** Batérie neprepichujte ani nespálujte. Nesprávna likvidácia batérií môže ohroziť životné prostredie alebo spôsobiť úraz.
- **Používajte výlučne náradie s batériami a nabíjačkou značky Ingersoll Rand s príslušným napätím.** Použitie akýchkoľvek iných batérií môže spôsobiť riziko vzniku požiaru, úrazu alebo poškodenia majetku.

Ďalšie informácie nájdete v bezpečnostnej príručke k akumulátorovej teplovzdušnej pištoľi na formulári TL-H3111-SIM, v bezpečnostnej príručke k nabíjačke batérií na formulári 10567832 a v bezpečnostnej príručke k batériám na formulári 10567840.

Návody si môžete stiahnuť z webovej adresy [ingersollrand.com](http://www.ingersollrand.com)

Technické údaje produktu

Model	Napätie (V, DC)	Modely batérií	Nastavenie teploty	Prietok vzduchu (CFM)	Hladina hluku dB(A) (EN 62841)	
			°C (°F)		† Akustický tlak (L _p)	‡ Výkon (L _w)
H3111	20	BL2012 a BL2022	550 (1022)	10	58.6	66.6
			400 (752)	7		

† K_{PA} = 3dB neurčitost merania

‡ K_{WA} = 3dB neurčitost merania

VAROVANIE

Hodnoty hluku a vibrácií sú určené meraniami, ktoré sú v súlade s medzinárodnými uznávanými testovacími normami. Skutočný vplyv na používateľa pri špecifickom použití nástroja sa môže líšiť od týchto výsledkov. Preto je potrebné vykonať merania na mieste použitia, aby sa určila úroveň rizika pri konkrétnom použití.



Doporučené príslušenstvo

Príslušenstvo elektrického náradia sa definuje ako predmety, ktoré sa inštalujú do náradia alebo naň a stávajú sa pracovným rozhraním medzi náradím a obrobkom. Príslušenstvo by sa malo vyberať tak, aby zodpovedalo vykonávanej práci a opracovávanému materiálu. Okrem tu uvedených upozornení sa musia dodržiavať všetky upozornenia a odporúčania výrobcu príslušenstva. Nedodržanie týchto upozornení môže mať za následok smrť alebo vážne poranenie.

Príslušenstvo, ktoré možno používať s akumulátorovou teplovzdušnou pištoľou, je háková tryska, okrúhla tryska a plochá tryska. Požiadavky na náradie a ďalšie požiadavky a obmedzenia týkajúce sa používania, typu a veľkosti príslušenstva sú uvedené v nižšie uvedených upozorneniach a môžu byť uvedené v ďalšej literatúre dodanej s akumulátorovou teplovzdušnou pištoľou.

VAROVANIE

- **Uistite sa, že je náradie vypnuté a tryska vychladla.**
- **Uistite sa, že je príslušenstvo bezpečne pripojené k náradu.** Príslušenstvo padajúce počas používania môže zapáliť iné materiály.
- **Kontakt s horúcou tryskou môže spôsobiť vážne popáleniny.** Pred pokusom o montáž alebo výmenu dýzy nechajte dýzu úplne vychladnúť alebo použite vhodné montážne alebo výmenné nástroje.
- **Pred umiestnením trysky na žiaruvzdorný držiak sa uistite, že úplne vychladla, aby ste zabránili riziku vznietenia.**
- **Použitie nesprávneho alebo chybného príslušenstva môže viesť k opačnému prúdeniu vzduchu, ktoré by mohlo poškodiť náradie.** Zoznam originálneho príslušenstva nájdete v nasledujúcej tabuľke.

Figúra	Popis	Aplikácia
	Háčiková dýza	Zmršťovacie hadičky a ohýbanie plastových hadičiek.
	Okrúhla dýza	Spájkovanie a odstraňovanie elektronických súčiastok (ohrev malých plôch).
	Plochá dýza	Odstránenie štítkov, lepidla a farby. Sušenie a tavenie (veľkoplošné vyhrievanie).

Montáž dýzy

Pozrite si obrázok 1 na strane 2.

VAROVANIE

Pred nasadením alebo odobratím trysky vždy vyberte batériu zo zariadenia.

- Pevne nasadte požadovanú dýzu príslušenstva na nástroj.
- Ak chcete vybrať trysku, otočte vyhadzovačom trysky proti smeru hodinových ručičiek.

Háčik

Pozrite si obrázok 2 na strane 2.

- Pomocou háčika zaistíte akumulátorovú teplovzdušnú pištoľ na vhodnom mieste.
- Zdvihnite pružinový háčik smerom nahor a vyberte ho z otvoru.
- Pripevnite hák na vhodné miesto, aby bola akumulátorová teplovzdušná pištoľ ľahko prístupná.

Jednotka teploty

Pozrite si obrázok 3 na strane 2.

Pri zapnutom prístroji stlačte obe tlačidlá voľby teploty (-/+), aby ste zmenili zobrazenie teploty na Celzsius (°C) alebo Fahrenheit (°F).

Časti a údržba

Opravy a údržba výrobku by sa mala vykonávať iba v autorizovanom servisnom stredisku.

Všetku komunikáciu a všetky otázky adresujte na najbližšiu kanceláriu spoločnosti **Ingersoll Rand** alebo na distribútora.

Ochrana životného prostredia

Po skončení životnosti elektrického výrobku spoločnosti **Ingersoll Rand** musí byť tento výrobok recyklovaný v súlade so všetkými platnými normami a predpismi (miestnymi, štátnymi, regionálnymi, federálnymi, atď.). Nesprávne likvidovanie akumulátorov môže ohroziť životné prostredie.

Identifikácia symbolov



Vráťte odpadový materiál na recykláciu.



Nevyhadzujte tento výrobok spolu s domácim odpadom.



Li-ion

Výrobok obsahuje lítium-ión.
Nevyhadzujte tento výrobok spolu s domácim odpadom.

Originál pokynov je v angličtine. Texty v ostatných jazykoch sú prekladom originálu pokynov.

Bezpečnostní informace o produktu

Účel použití:

Akumulátorová horkovzdušná pistole je ruční elektrické nářadí poháněné baterií, které se používá především ke smršťování trubek nad elektrickými spoji, změkčování lepidel a obtisků, pájení, tavení a sušení.

VAROVÁNÍ

VAROVÁNÍ: Prostudujte si všechna bezpečnostní upozornění, pokyny, vyobrazení a technické údaje přiložené k tomuto elektrickému nářadí. Nedodržení upozornění a pokynů může způsobit zásah elektrickým proudem, vznik požáru nebo vážné poranění. Veškerá upozornění a pokyny uchovejte pro budoucí použití.

- Akumulátory zodpovědně likvidujte nebo recyklujte.** Nepropichujte je ani nepalte. Při nesprávné likvidaci může dojít k ohrožení životního prostředí nebo k osobnímu zranění.
- Nástroje používejte pouze s akumulátory a nabíječkou příslušného napětí od společnosti Ingersoll Rand.** Použití jiných akumulátorů může způsobit nebezpečí požáru, osobního zranění nebo poškození majetku.

Další informace naleznete v Bezpečnostní příručce k akumulátorové horkovzdušné pistoli na formuláři TL-H3111-SIM, v Bezpečnostní příručce k nabíječce baterií na formuláři 10567832 a v Bezpečnostní příručce k baterií na formuláři 10567840.

Příručky si můžete stáhnout z webové stránky ingersollrand.com

Specifikace výrobku

Model	Napětí	Modely baterií	Nastavení teploty	Průtok vzduchu (CFM)	Hladina hluku dB(A) (EN 62841)	
	(V, DC)		°C (°F)		† Akustický tlak (L_{pA})	‡ Akustický výkon (L_{wA})
H3111	20	BL2012 a BL2022	550 (1022)	10	58.6	66.6
			400 (752)	7		

† K_{pA} = nepřesnost měření 3dB

‡ K_{wA} = nepřesnost měření 3dB

VAROVÁNÍ

Hodnoty hluku a vibrací byly změněny v souladu s mezinárodními uznávanými zkušebními normami. Skutečný vliv na uživatele při konkrétním použití nástroje se může od těchto výsledků lišit. Proto je třeba pro určení úrovně nebezpečí při konkrétním použití provést měření na místě použití.



Doporučené příslušenství

Příslušenstvím elektrického nářadí se rozumí předměty, které se instalují do nářadí nebo na něj a stávají se pracovním rozhraním mezi nářadím a obrobkem. Příslušenství by mělo být vybráno tak, aby odpovídalo prováděné práci a opracovávanému materiálu. Kromě zde uvedených upozornění je třeba dodržovat všechna upozornění a doporučení výrobce příslušenství. Nedodržení těchto upozornění může mít za následek smrt nebo vážné zranění.

Příslušenství, které lze použít s akumulátorovou horkovzdušnou pistolí, je háková tryska, kulatá tryska a plochá tryska. Požadavky na nářadí a další požadavky a omezení týkající se použití, typu a velikosti příslušenství jsou uvedeny v níže uvedených upozorněních a mohou být uvedeny v další literatuře dodávané s akumulátorovou horkovzdušnou pistolí.

VAROVÁNÍ

- Ujistěte se, že je nářadí vypnuté a tryska vychladlá.**
- Ujistěte se, že je příslušenství pevně připevněno k nářadí.** Příslušenství padající během používání může zapálit jiné materiály.
- Kontakt s horkou tryskou může způsobit vážné popáleniny.** Před pokusem o montáž nebo výměnu trysky ji nechte zcela vychladnout, případně použijte vhodné montážní nebo výměnné nástroje.
- Před nasazením na žáruvzdorný držák se ujistěte, že tryska zcela vychladla, abyste předešli riziku vznícení.**
- Použití nesprávného nebo vadného příslušenství může vést k obrácenému proudění vzduchu, které by mohlo poškodit nářadí.** Seznam originálního příslušenství naleznete v následující tabulce.

Obrázek	Popis	Aplikace
	Háková tryska	Tepelné smršťovací trubičky a ohýbání plastových trubiček.
	Kulatá tryska	Pájení a odstraňování elektronických součástek (ohřev malých ploch).
	Plochá tryska	Odstranění štítků, lepidla a barvy. Sušení a tavení (velkoplošný ohřev).

Montáž trysky

Viz obrázek 1 na straně 2.

VAROVÁNÍ

Před nasazením nebo sejmutím trysky vždy vyjměte baterii ze zařízení.

- Pevně nasadte požadovanou trysku příslušenství na náhadi.
- Chcete-li trysku vyjmout, otočte vyhazovačem trysky proti směru hodinových ručiček.

Háček

Viz obrázek 2 na straně 2.

- Pomocí háčku upevněte akumulátorovou horkovzdušnou pistolí na vhodném místě.
- Zvedněte pružinový háček nahoru a vyjměte jej z otvoru.
- Připevněte háček na vhodné místo, abyste zajistili snadný přístup k akumulátorové horkovzdušné pistolí.

Jednotka teploty

Viz obrázek 3 na straně 2.

Při zapnutém přístroji stiskněte současně obě tlačítka pro výběr teploty (-/+), abyste změnilí zobrazení teploty na Celsius (°C) nebo Fahrenheit (°F).

Díly a údržba

Oprava a údržba výrobku by měla být prováděna pouze v autorizovaném servisním středisku.

Veškerou komunikaci adresujte na nejbližší kancelář **Ingersoll Rand** nebo na distributora.

Ochrana životního prostředí

Po skončení životnosti musí být elektrický výrobek firmy **Ingersoll Rand** recyklován v souladu se všemi platnými normami a předpisy (místními, státními, federálními atd.). Nesprávnou likvidaci může dojít k ohrožení životního prostředí.

Identifikace symbolů



Vraťte odpadový materiál k recyklaci.



Tento výrobek nelikvidujte s domovním odpadem.



Li-ion

Výrobek obsahuje lithium-ion.
Tento výrobek nelikvidujte s domovním odpadem.

Originální návod je v angličtině. Další jazyky jsou překladem originálního návodu.

Toote ohutusteave

Ettenähtud kasutamine:

Juhtmeta soojuspüstol on akutoitel töötav käeshoitav elektriline tööriist, mida kasutatakse peamiselt elektriühenduste kohal olevate torude kokkutõmbamiseks, liimide ja dekaalide pehendamiseks, jootmiseks, sulatamiseks ja kuivatamiseks.

⚠ HOIATUS

⚠ HOIATUS: Lugege läbi kõik elektrilise tööriistaga kaasas olevad hoiatused, juhised, tehnilised andmed ning tutvuge joonistega. Hoiatustest ja juhtnõudest mittepideamine võib põhjustada elektrilöögi, süttimise ja/või tõsise vigastuse. Hoidke kõik hoiatused ja juhtnõored hiljem uuesti läbivaatamiseks alles.

- **Utiliseerige või andke akud vastutustundlikult korduvkasutusse.** Ärge lõhkuge ega põletage akut. Väär utiliseerimine võib kahjustada keskkonda või põhjustada kehavigastusi.
- **Kasutage vaid neid tööriistu, mis on varustatud nõuetekohase toitepingega Ingersoll Rand i aku ja laaduriga.** Teistsuguste akude kasutamine loob ohu tulekahju, kehavigastuste või varalise kahju tekkeks.

Lisateavet leiate juhtmeta soojapuhuri ohutusjuhendist vormil TL-H3111-SIM, akulaadija ohutusjuhendist vormil 10567832 ja aku ohutusjuhendist vormil 10567840.

Juhendeid saab alla laadida aadressilt ingersollrand.com

Toote tehnilised andmed

Mudel	Pinge	Akumudelid	Temperatuuri seadistus	Õhuvool (CFM)	Müratase dB(A) (EN 62841)	
	(V [alalis-pinge])		°C (°F)		† Rõhk (L _p)	‡ Võimsus (L _w)
H3111	20	BL2012 ja BL2022	550 (1022)	10	58.6	66.6
			400 (752)	7		

† K_{PA} = 3dB mõõtemääramatus

‡ K_{WA} = 3dB mõõtemääramatus

⚠ HOIATUS

Heli ja vibratsiooni väärtusi mõõdeti kooskõlas rahvusvaheliselt tunnustatud standarditega. Kasutaja kokkupuude konkreetse tööriistaga võib erineda nendest tulemustest. Seetõttu on vaja teha kohapealseid mõõtmisi, et välja selgitada ohutase kindla kasutusolukorra puhul.



Soovitan aksessuaarid

Elektrilise tööriista tarvikud on määratletud kui esemed, mis paigaldatakse tööriista sisse või peale ja millest saab tööliides tööriista ja töödeldava detaili vahel. Tarvikud tuleks valida vastavalt tehtavale tööle ja töödeldavale materjalile. Lisaks siin esitatud hoiatusele tuleb järgida kõiki tarvikute tootja hoiatusi ja soovitusi. Nende hoiatuste eiramine võib põhjustada surma või raskeid vigastusi.

Juhtmeta soojapuhuriga kasutatavad tarvikud on konksupotsik, ümmargune otsik ja lameotsik. Tööriista nõuded ja muud nõuded ja piirangud tarvikute kasutamise, tüübi ja suuruse kohta on esitatud allpool toodud hoiatustes ning need võivad olla esitatud ka muudes juhtmeta soojuspüstoliga kaasas olevates trükistes.

⚠ HOIATUS

- **Veenduge, et tööriist on välja lülitatud ja otsik on jahtunud.**
- **Veenduge, et tarvik on kindlalt tööriista külge kinnitatud. Kasutamise ajal kukuvad tarvikud võivad teisi materjale süüdata.**
- **Kokkupuude kuumaga pihustiga võib põhjustada tõsiseid põletusi. Laske pihustil täielikult jahtuda, enne kui proovite seda kokku panna või asendada, või kasutage nõuetekohaseid kokkupanemis- või asendustööriistu.**
- **Veenduge, et pihusti on täielikult maha jahtunud, enne kui asetate selle kuumakindlale hoidikule, et vältida süttimisohtu.**
- **Vale või vigase lisaseadme kasutamine võib põhjustada vastupidist õhuvoolu, mis võib tööriista kahjustada. Vaadake originaaltarvikute loetelu alljärgnevast tabelist.**

Joonis	Kirjeldus	Taotlus
	Konksu otsik	Kuumakruvitud torud ja plasttorude painutamine.
	Ümmargune otsik	Jootmine ja elektroonikakomponentide eemaldamine (väikese pindala kuumutamine).
	Lame otsik	Siltide, liimi ja värvi eemaldamine. Kuivatamine ja sulatamine (suure pindalaga kuumutamine).

Pihusti paigaldamine

Vt joonis 1 leheküljel 2.



HOIATUS

Enne otsiku kinnitamist või eemaldamist eemaldage alati aku seadmest.

- Lükake soovitud lisaseadme otsik kindlalt tööriista peale.
- Pihusti eemaldamiseks keerake pihusti väljapaiskijat vastupäeva.

Konks

Vt joonis 2 leheküljel 2.

- Kasutage konksu, et kinnitada juhtmeta soojuspüstol mugavasse kohta.
- Tõstke vedruga konks ülespoole ja eemaldage see august.
- Kinnitage konks mugavasse kohta, et juhtmeta soojuspüstol oleks kergesti kättesaadav.

Temperatuur Üksus

Vt joonis 3 leheküljel 2.

Kui seade on sisse lülitatud, vajutage mõlemat temperatuuri valiku nuppu koos (-/+), et muuta temperatuurinäidikut Celsiuse (°C) või Fahrenheiti (°F) jaoks.

Osad ja hooldus

Tööriista remont ja hooldus tuleb teostada üksnes volitatud teeninduskeskuses.

Lisateabe saamiseks pöörduge firma **Ingersoll Rand** lähima büroo või edasimüüja poole.

Keskonnakaitse

Pärast kasutuse lõppu tuleb **Ingersoll Rand** i elektritööriista utiliseerida kooskõlas kõigi kehtivate normide ja eeskirjadega (kohalikud, maakondlikud, riiklikud, föderalsed jne). Ebaõige utiliseerimine võib põhjustada keskkonnakahju.

Tingmärkide selgitus



Tagastage jäätmed taaskasutuseks.



Ärge kõrvaldage seda toodet koos olmejäätmetega.



Li-ion

Toode sisaldab liitium-ioonmaterjale.
Ärge kõrvaldage seda toodet koos olmejäätmetega.

Originaaljuhend on inglise keeles. Juhendid teistes keeltes on tõlgitud originaaljuhendist.

A termékre vonatkozó biztonsági információk

Felhasználási terület:

Az akkumulátoros hőlégfúvó egy akkumulátorral működő, kézben tartott elektromos szerszám, amelyet elsősorban elektromos csatlakozások feletti csövek zsugorítására, ragasztók és matricák lágyítására, forrasztásra, olvasztásra és szárításra használnak.

⚠ VIGYÁZAT

⚠ VIGYÁZAT: Tanulmányozza az ehhez a gépi számszámhoz mellékelt összes biztonsági figyelmeztetést, utasítást, képet és műszaki leírást. A figyelmeztetések és utasítások be nem tartása, áramütést, tüzet és/vagy komolyabb sérülést eredményezhet. Tegyén el minden Figyelmeztetést és utasítást, hogy később is megtekinthesse.

- **Az akkumulátorokat felelősséggel hasznosítsa újra, illetve ártalmatlanítsa.** Ne lyukassa ki vagy égesse el az akkumulátorokat. A nem megfelelő ártalmatlanítás veszélyeztetheti a környezetet vagy személyi sérüléseket okozhat.
- **A szerszámokat csak megfelelő feszültségű Ingersoll Rand akkumulátorokkal és töltővel használja.** Más típusú akkumulátorok használata tűzveszélyt, személyi sérüléseket, vagy anyagi károkat okozhat.

További információkért lásd a TL-H3111-SIM úrlapon található Vezeték nélküli hőlégfúvó biztonsági kézikönyv, a 10567832 úrlapon található Akkumulátor töltő biztonsági tájékoztató kézikönyv és a 10567840 úrlapon található Akkumulátor biztonsági tájékoztató kézikönyv.

A kézikönyvek letöltési címe: ingersollrand.com

A termék jellemzői

Modell	Feszültség (V, DC)	Akkumulátor modellek	Hőmérséklet beállítás	Levegőáramlás (CFM)	Zajszint dB(A) (EN 62841)	
			°C (°F)		† Nyomás (L _p)	‡ Teljesítmény (L _w)
H3111	20	BL2012 és BL2022	550 (1022)	10	58.6	66.6
			400 (752)	7		

† K_{pa} = 3dB mérési bizonytalanság

‡ K_{wa} = 3dB mérési bizonytalanság

⚠ VIGYÁZAT

A hang- és rezgésértékek mérése nemzetközileg elfogadott vizsgálati szabványoknak megfelelően történt. Az eszköz bizonyos felhasználási területein a felhasználót erő hatásos ezektől az értékektől eltérhetnek. Ezért az adott alkalmazásra vonatkozó veszélyességi szintet helyszíni méréssel kell meghatározni.



Ajánlott kiegészítők

Az elektromos szerszámok tartozékai olyan elemek, amelyeket a szerszámba vagy a szerszámszámra szerelnek, és amelyek a szerszám és a munkadarab közötti munkafelületé válnak. A tartozékokat a végzett munkához és a megmunkálandó anyaghoz kell kiválasztani. A tartozék gyártójának minden figyelmeztetését és ajánlását be kell tartani az itt megadott figyelmeztetésen kívül. A figyelmeztetések figyelmen kívül hagyása halált vagy súlyos sérülést okozhat.

A vezeték nélküli hőlégfúvóhoz használható tartozékok a kampós fúvóka, a kerek fúvóka és a lapos fúvóka. A tartozékok használatára, típusára és méretére vonatkozó szerszámkövetelményeket és egyéb követelményeket és korlátozásokat az alábbi figyelmeztetések tartalmazzák, illetve a vezeték nélküli hőlégfúvóhoz mellékelt egyéb szakirodalom is tartalmazhat.

⚠ VIGYÁZAT

- **Győződjön meg róla, hogy a szerszám ki van kapcsolva, és a fúvóka lehűlt.**
- **Győződjön meg róla, hogy a tartozék biztonságosan rögzítve van a szerszámmal. A használat közben leeső tartozékok más anyagokat is meggyújthatnak.**
- **A forró fúvókával való érintkezés súlyos égési sérüléseket okozhat. Hagyja a fúvókát teljesen kihűlni, mielőtt megpróbálná összeszerelni vagy kicserélni, vagy megfelelő összeszerelő vagy csereszerszámokat használna.**
- **Győződjön meg róla, hogy a fúvóka teljesen kihűlt, mielőtt a hőálló tartóra helyezi, hogy elkerülje a gyulladás veszélyét.**
- **Helytelen vagy hibás tartozék használata fordított légáramláshoz vezethet, ami károsíthatja a szerszámot. Az eredeti tartozékok listáját lásd az alábbi táblázatban.**

Ábra	Leírás	Alkalmazás
	Horgos fúvóka	Hőzsugorcsovek és műanyag csövek hajlítása.
	Kerek fúvóka	Forrasztás és elektronikus alkatrészek eltávolítása (kis felületű fűtés).
	Lapos fúvóka	Címkék, ragasztó és festék eltávolítása. Szárítás és olvasztás (nagy felületű fűtés).

A fűvóka felszerelése

Lásd az 1. ábrát a 2. oldalon.

VIGYÁZAT

A fűvóka csatlakoztatása vagy eltávolítása előtt mindig vegye ki az akkumulátort a készülékből.

- Erősen nyomja rá a kívánt kiegészítő fűvókát a szerszámmra.
- A fűvóka eltávolításához fordítsa a fűvókakilökőt az óramutató járásával ellentétes irányba.

Horog

Lásd a 2. ábrát a 2. oldalon.

- A kampó segítségével rögzítse a vezeték nélküli hőlégfűvőt egy kényelmes helyen.
- Emelje felfelé a rugós kampót, és vegye ki a lyukból.
- Rögzítse a kampót egy kényelmes helyre, hogy a vezeték nélküli hőlégfűvő könnyen hozzáférhető legyen.

Hőmérséklet egység

Lásd a 3. ábrát a 2. oldalon.

Ha a készülék be van kapcsolva, nyomja meg a két hőmérséklet-választó gombot egyszerre (-/+), a hőmérséklet-kijelző Celsius (°C) vagy Fahrenheit (°F) váltásához.

Alkatrészek és karbantartás

A szerszám javítását és karbantartását csak arra feljogosított szervizközpont végezheti.

Közölnivalóit juttassa el a legközelebbi **Ingersoll Rand** irodához vagy forgalmazóhoz.

Környezetvédelem

Ha az **Ingersoll Rand** elektromos termék élettartama lejárt, újrahasznosítását az összes vonatkozó (helyi, állami, országos, szövetségi stb.) szabvánnyal és előírással összhangban kell elvégezni. A nem megfelelő ártalmatlanítás veszélyeztetheti a környezetet.

A szimbólumok azonosítása



Juttassa vissza a hulladékanyagot újrahasznosításra.



Ezt a terméket ne tegye a háztartási hulladékanyag közé.



A termék lítium-ion akkumulátort tartalmaz.
Ezt a terméket ne tegye a háztartási hulladékanyag közé.

Az eredeti utasítások angolul elérhetőek. A más nyelveken olvasható utasítások az eredeti utasítás fordításai.

Gaminio saugos informacija

Paskirtis:

Akumulatorinis šiluminis pistoletas - tai akumulatoriumi maitinamas rankinis elektrinis įrankis, dažniausiai naudojamas elektros jungtims sutraukti, kljams ir lipdukams minkštinti, litavimui, lydymui ir džiovinimui.

⚠️ ĮSPĖJIMAS

⚠️ **ĮSPĖJIMAS:** Perskaitykite visus šiam įrankiui taikomus saugos perspėjimus, instrukcijas, iliustracijas ir specifikacijas. Jei nesilaikysite nurodymų ir įspėjimų, galite gauti elektros smūgį, sukelti gaisrą ir (arba) sunkiai susižeisti. Saugokite visus įspėjimus ir nurodymus kaip informaciją ateičiai.

- **Naudotus akumulatoriaus tinkamai perdirbkite arba utilizuokite.** Akumuliatorių, neprakiurdykite ir nedeginkite. Netinkamas utilizavimo būdas gali sukelti pavojų aplinkai arba sužaloti žmogų.
- **Arankius naudokite tik su tinkamos atšamos Ingersoll Rand akumulatoriais ir krovikliu.** Naudojant kitokius akumulatorius galima sukelti gaisrą, susižaloti arba sugadinti turtą.

Papildomos informacijos rasite Belaidžio šiluminio pistoleto saugos vadovo formoje TL-H3111-SIM, Akumulatoriaus įkroviklio saugos informacijos vadovo formoje 10567832 ir Akumulatoriaus saugos informacijos vadovo formoje 10567840.

Instrukcijas galima parsisiųsti iš interneto svetainės ingersollrand.com

Gaminio techniniai duomenys

Modelis	Atampa (V, nuolat. srovė)	Akumuliatorių modeliai	Temperatūros nustatymas	Oro srautas (CFM)	Garso lygis dB(A) (EN 62841)	
			°C (°F)		† Slėgis (L _p)	‡ Galia (L _w)
H3111	20	BL2012 ir BL2022	550 (1022)	10	58.6	66.6
			400 (752)	7		

† K_{PA} = 3dB matavimo paklaida

‡ K_{WA} = 3dB matavimo paklaida

⚠️ ĮSPĖJIMAS

Garso ir vibracijos reikšmės buvo išmatuotos laikantis tarptautinių pripažintų testavimo standartų. Poveikis naudotojui naudojant konkretų įrankį gali skirtis nuo šių rezultatų. Todėl turi būti atlikti matavimai naudojimo vietoje, siekiant nustatyti pavojingumo lygį konkretais naudojimo sąlygomis.



Rekomenduojami priedai

Elektrinio įrankio priedai - tai daiktai, kurie montuojami įrankyje arba ant jo ir tampa įrankio ir ruošinio darbine sąsaja. Priedai turėtų būti parenkami atsižvelgiant į atliekamą darbą ir apdirbamą medžiagą. Be čia pateiktų įspėjimų, būtina laikytis visų priedų gamintojo įspėjimų ir rekomendacijų. Šių įspėjimų nesilaikymas gali baigtis mirtimi arba sunkiu sužalojimu.

Kartu su akumulatoriniu šilumos pistoletu galima naudoti šiuos priedus: kablo antgalį, apvalų antgalį ir plokščią antgalį. Reikalavimai įrankiams ir kiti reikalavimai bei apribojimai dėl priedų naudojimo, tipo ir dydžio yra nurodyti toliau pateikiamuose įspėjimuose ir gali būti nurodyti kitoje su akumulatoriniu šilumos pistoletu pateikiamoje literatūroje.

⚠️ ĮSPĖJIMAS

- **Įsitikinkite, kad įrankis yra išjungtas ir antgalis atvėsęs.**
- **Įsitikinkite, kad priedas patikimai pritvirtintas prie įrankio.** Naudojant įrankį krentantys priedai gali uždegti kitas medžiagas.
- **Prisilietus prie karšto antgalio galima smarkiai nudegti.** Prieš bandydami surinkti ar pakeisti antgalį, leiskite jam visiškai atvėsti arba naudokite tinkamus surinkimo ar keitimo įrankius.
- **Prieš uždedami antgalį ant karščiu atsparaus laikiklio, įsitikinkite, kad jis visiškai atvėso, kad išvengtumėte užsidegimo pavojaus.**
- **Naudojant netinkamą arba sugedusį priedą, gali atsirasti atvirkštinis oro srautas, kuris gali pakenkti įrankiui.** Toliau pateiktoje lentelėje rasite originalių priedų sąrašą.

Paveikslas	Aprašymas	Paraiška
	Kablo purkštukas	Šilumos susitraukimo vamzdelių ir plastikinių vamzdelių lenkimas.
	Apvalus purkštukas	Litavimas ir elektroninių komponentų šalinimas (mažo ploto kaitinimas).
	Plokščias antgalis	Etikečių, kljū ir dažų šalinimas. Džiovinimas ir lydymas (didelio ploto šildymas).

Purkštuko montavimas

Žr. 1 pav. 2 puslapyje.



ĮSPĖJIMAS

Prieš uždėdami arba nuimdami antgalį, visada iš prietaiso išimkite akumuliatorių.

- Tvirtai įstumkite norimą papildomą antgalį į įrankį.
- Norėdami išimti antgalį, pasukite antgalio išstūmimo įtaisą prieš laikrodžio rodyklę.

Kabliukas

Žr. 2 pav. 2 puslapyje.

- Kabliuku pritvirtinkite akumuliatorinį šilumos pistoletą patogioje vietoje.
- Pakelkite spyruoklinį kabliuką į viršų ir išimkite jį iš angos.
- Pritvirtinkite kablią patogioje vietoje, kad akumuliatorinis šilumos pistoletas būtų lengvai pasiekiamas.

Temperatūros vietas

Žr. 3 pav. 2 puslapyje.

Kai įrankis įjungtas, paspauskite abu temperatūros pasirinkimo mygtukus kartu (-/+), kad pakeistumėte temperatūros rodinį į Celsijaus (°C) arba Farenheito (°F).

Dalys ir techninė priežiūra

Árankio remontŲ ir priežiūros darbus gali atlikti tik ágaliotojo priežiūros centro darbuotojai.

Visais klausimais kreipkitės á artimiausią **Ingersoll Rand** atstovybc̆ arba platintojŲ.

Aplinkosauga

Nebetinkamą naudoti **Ingersoll Rand** elektrinį įrankį būtina perdirbti pagal visus galiojančius standartus ir taisykles (vietinius, valstijos, šalies, federalinius ir kt.). Netinkamai išmestas prietaisas gali kelti pavojų aplinkai.

Simboliai ir jŲ reikšmės



Atliekas grŲzinkite perdirbti



Neišmeskite ņio gaminio su buitiniomis atliekomis



Gaminio sudėtyje yra ličio jonŲ.
Neišmeskite ņio gaminio su buitiniomis atliekomis.

Originalios instrukcijos yra anglų kalba. Kitomis kalbomis yra originalių instrukcijų vertimas.

Izstrādājuma drošības informācija

Paredzētais lietojums:

Bezvadu siltuma lielgabals ir ar akumulatoru darbināms rokas elektroinstruments, ko galvenokārt izmanto cauruļu sarašanai virs elektriskiem savienojumiem, līmes un uzlīmes mikstināšanai, lodēšanai, kausēšanai un žāvēšanai.

⚠ BRĪDINĀJUMS

⚠ BRĪDINĀJUMS: Izlasiet visus drošības brīdinājumus, norādījumus, ilustrācijas un specifikācijas, kas ir nodrošinātas kopā ar šo elektroinstrumentu. Drošības brīdinājumu un norādījumu neievērošanas rezultātā var rasties elektriskās strāvas trieciens, nopietna trauma un/vai zāles uzgunsgrēks. Turiet visus brīdinājumus un norādījumus pieejamā vietā kā uzziņu materiālus turpmākai lietošanai.

- **Nododot akumulatorus atsevišķi pārstrādei vai tos likvidējot, rīkojieties atbildīgi.** Neduriet akumulatoros caurumus un tos nededziniet. Nepareiza utilizācija var radīt kaitējumu videi vai traumas.
- **Instrumentus lietojiet tikai ar atbilstošu sprieguma Ingersoll Rand akumulatoriem un lādētāju.** Jebkuru citu akumulatoru lietošana var radīt aizdegšanās risku, traumas vai īpašuma bojājumus.

Papildu informācija ir atrodama Bezvadu karstspalvas drošības rokasgrāmatā, veidlapā TL-H3111-SIM, Akumulatora lādētāja drošības informācijas rokasgrāmatā, veidlapā 10567832 un Akumulatora drošības informācijas rokasgrāmatā, veidlapā 10567840.

Rokasgrāmatas var lejupielādēt no ingersollrand.com

Izstrādājuma specifikācijas

Modelis	Spriegums (V, DC)	Akumulatoru modeļi	Temperatūras iestatīšana	Gaisa plūsma (CFM)	Skaņas līmenis dB(A) (EN 62841)	
			°C (°F)		† Spiediens (L_p)	‡ Jauda (L_w)
H3111	20	BL2012 un BL2022	550 (1022)	10	58.6	66.6
			400 (752)	7		

† $K_{PA} = 3dB$ mērījuma nenoteiktība

‡ $K_{WA} = 3dB$ mērījuma nenoteiktība

⚠ BRĪDINĀJUMS

Skaņas un vibrāciju vērtības tika noteiktas atbilstoši starptautiski atzītiem pārbažu standartiem. Konkrētas rīka lietošanas izraisīta iedarbība uz lietotāju var atšķirties no šiem rezultātiem. Šī iemesla dēļ, lai noteiktu bīstamības līmeni konkrētajā lietošanas gadījumā, mērījumi jāveic uz vietas.



Ieteicamie aksesuāri

Par elektroinstrumenta piederumiem tiek uzskatīti priekšmeti, kas tiek uzstādīti instrumentā vai uz tā un kļūst par darba saskarni starp instrumentu un apstrādājamo detaļu. Piederumi jāizvēlas atbilstoši veicamajam darbam un apstrādājamajam materiālam. Papildus šeit sniegtajiem brīdinājumiem jāievēro visi piederumu ražotāja brīdinājumi un ieteikumi. Šo brīdinājumu neievērošana var izraisīt nāvi vai smagas traumas.

Kopā ar akumulatora karstspoli var izmantot šādus piederumus: āķa uzgalis, apaļais uzgalis un plakanais uzgalis. Prasības attiecībā uz instrumentiem un citās prasības un ierobežojumi piederumu lietošanai, tipam un izmēram ir norādīti turpmāk sniegtajos brīdinājumos, kā arī var būt norādīti citā literatūrā, kas pievienota bezvada karstspesoram.

⚠ BRĪDINĀJUMS

- **Pārliecinieties, ka instruments ir izslēgts un sprausla ir atdzisusi.**
- **Pārliecinieties, ka piederums ir droši piestiprināts pie instrumenta.** Lietošanas laikā krītoši piederumi var aizdedzināt citus materiālus.
- **Saskaroties ar karsto sprauslu, var gūt smagus apdegumus.** Pirms mēģināt montēt vai nomainīt uzgali, ļaujiet tai pilnībā atdzist vai izmantojiet atbilstošus montāžas vai nomainīšanas instrumentus.
- **Pirms uzlikt uz karstumizturīgā turētāja, pārliecinieties, ka sprausla ir pilnībā atdzisusi, lai novērstu aizdegšanās risku.**
- **Nepareiza vai bojāta piederuma izmantošana var izraisīt pretēju gaisa plūsmu, kas var kaitēt darbarīkam.** Oriģinālo piederumu sarakstu skatīt tabulā zemāk.

Attēls	Apraksts	Pieteikums
	Āķa sprausla	Termiskās sarašanās caurules un plastmasas cauruļu locīšana.
	Apalā sprausla	Lodēšana un elektronisko komponentu noņemšana (mazas platības sildīšana).
	Plakanā sprausla	Etīķešu, līmes un krāsas noņemšana. Žāvēšana un kausēšana (liela laukuma sildīšana).

Sprauslas uzstādīšana

Skatīt 1. attēlu 2. lappusē.

BRĪDINĀJUMS

Pirms uzgāja pievienošanas vai noņemšanas vienmēr izņemiet akumulatoru no ierices.

- Spēcīgi uzspiediet vajadzīgo piederumu uzgali uz darbarīka.
- Lai noņemtu sprauslu, pagrieziet sprauslas izmetēju pretēji pulksteņrādītāja rādītāja virzienam.

Āķis

Skatīt 2. attēlu 2. lappusē.

- Izmantojiet āķi, lai nostiprinātu akumulatora siltuma lielgabalu ērtā vietā.
- Paceliet atsperu āķi uz augšu un izņemiet to no atveres.
- Piestipriniet āķi ērtā vietā, lai nodrošinātu, ka akumulatora siltuma lielgabals ir viegli pieejams.

Temperatūras vienība

Skatīt 3. attēlu 2. lappusē.

Kad instruments ir ieslēgts, nospiediet abas temperatūras izvēles pogas kopā (-/+), lai mainītu temperatūras rādījumu uz Celsija (°C) vai Fārenheita (°F).

Detaljas un tehniskā apkope

Iekārta remonto un tehnisko apkopi drīkst veikt tikai pilnvarots servisa centrs.

Ar visiem jautājumiem vērsieties tuvākajā **Ingersoll Rand** birojā vai pie izplatītāja.

Vides aizsardzība

Kad **Ingersoll Rand** elektroizstrādājuma darbmūžs ir beidzies, to jālikvidē atbilstoši visiem spēkā esošajiem standartiem un noteikumiem (vietējiem, valsts mēroga utt.). Nepareiza utilizācija var radīt kaitējumu videi.

Apzīmējumu skaidrojums



Nododiet atkritumus otrreizējai pārstrādei.



Neutilizējiet šo izstrādājumu kopā ar māsaimniecības atkritumiem.



Izstrādājums satur litija jonus
Neutilizējiet šo izstrādājumu kopā ar māsaimniecības atkritumiem.

Originālās instrukcijas ir angļu valodā. Instrukcijas citās valodās ir oriģinālo instrukciju tulkojums.

Informacja dotycząca bezpieczeństwa produktu

Przeznaczenie:

Bezprzewodowa opalarka to zasilane bateryjnie, ręczne elektronarzędzie używane głównie do obkurczania rur na połączeniach elektrycznych, zmiękania klejów i naklejek, lutowania, topienia i suszenia.

⚠ OSTRZEŻENIE

⚠ OSTRZEŻENIE: Należy zapoznać się ze wszystkimi informacjami dotyczącymi bezpieczeństwa, instrukcjami, ilustracjami oraz danymi technicznymi dołączonymi do narzędzia. Nieprzestrzeganie ostrzeżeń i instrukcji może doprowadzić do porażenia prądem elektrycznym, pożaru i/lub poważnego uszkodzenia ciała. Należy zachować wszystkie ostrzeżenia i instrukcje na przyszłość.

- **W przypadku zużycia akumulatora, konieczności przekazania do recyklingu lub utylizacji należy postępować w sposób odpowiedzialny.** Nie przebijaj ani nie palic akumulatorów. Pozbycie się akumulatora w niewłaściwy sposób może mieć niekorzystny wpływ na środowisko naturalne oraz może doprowadzić do wypadków.
- **Należy używać narzędzi wyłącznie z akumulatorami i ładowarkami firmy Ingersoll Rand o właściwym napięciu.** Używanie innych akumulatorów może powodować ryzyko pożaru, prowadzić do wypadków lub uszkodzenia mienia.

Dodatkowe informacje można znaleźć w Instrukcji bezpieczeństwa akumulatorowej opalarki, formularz TL-H3111-SIM, Instrukcji bezpieczeństwa ładowarki, formularz 10567832 oraz Instrukcji bezpieczeństwa akumulatora, formularz 10567840.

Instrukcje obsługi można pobrać z witryny ingersollrand.com

Specyfikacje produktu

Model	Napięcie (V, DC)	Modele akumulatorów	Ustawienie temperatury	Przepływ powietrza (CFM)	Poziom hałasu dB(A) (EN 62841)	
			°C (°F)		† Ciśnienie (L _p)	‡ Moc (L _w)
H3111	20	BL2012 i BL2022	550 (1022)	10	58.6	66.6
			400 (752)	7		

† K_{PA} = 3dB, niepewność pomiarowa

‡ K_{WA} = 3dB, niepewność pomiarowa

⚠ OSTRZEŻENIE

Poziomy hałas i drgań zmierzono zgodnie z uznawanymi na całym świecie normami badań. Narażenie użytkownika przy poszczególnych zastosowaniach narzędzia może się różnić od tych wyników. Stąd też do określenia poziomu zagrożenia przy danym zastosowaniu należy użyć pomiarów dokonanych na miejscu.

Zalecane akcesoria

Akcesoria do elektronarzędzi są definiowane jako elementy, które są instalowane w narzędziu lub na nim i stają się interfejsem roboczym między narzędziem a obrabianym przedmiotem. Akcesoria należy dobrać odpowiednio do wykonywanej pracy i obrabianego materiału. Oprócz podanych tutaj ostrzeżeń należy przestrzegać wszystkich ostrzeżeń i zaleceń producenta akcesoriów. Nieprzestrzeganie tych ostrzeżeń może spowodować śmierć lub poważne obrażenia.

Akcesoria, które mogą być używane z akumulatorową opalarką to dysza hakowa, dysza okrągła i dysza płaska. Wymagania dotyczące narzędzia oraz inne wymagania i ograniczenia dotyczące użycia, typu i rozmiaru akcesoriów są podane w poniższych ostrzeżeniach i mogą być podane w innej literaturze dołączonej do akumulatorowej opalarki.

⚠ OSTRZEŻENIE

- **Upewnij się, że narzędzie jest wyłączone, a dysza ostygła.**
- **Należy upewnić się, że akcesorium jest bezpiecznie przymocowane do narzędzia. Akcesoria spadające podczas użytkowania mogą spowodować zapłon innych materiałów.**
- **Kontakt z gorącą dyszą może spowodować poważne oparzenia. Przed przystąpieniem do montażu lub wymiany dyszy należy odczekać, aż całkowicie ostygnie, lub użyć odpowiednich narzędzi do montażu lub wymiany.**
- **Upewnij się, że dysza całkowicie ostygła, zanim umieścisz ją na żaroodpornym uchwycie, aby zapobiec ryzyku zapłonu.**
- **Używanie nieprawidłowych lub wadliwych akcesoriów może prowadzić do odwrócenia przepływu powietrza, co może spowodować uszkodzenie narzędzia. Lista oryginalnych akcesoriów znajduje się w poniższej tabeli.**

Rysunek	Opis	Zastosowanie
	Dysza hakowa	Rury termokurczliwe i gięcie rur plastikowych.
	Okrągła dysza	Lutowanie i usuwanie elementów elektronicznych (podgrzewanie małych powierzchni).
	Płaska dysza	Usuwanie etykiet, kleju i farby. Suszenie i topienie (ogrzewanie dużych powierzchni).

Montaż dyszy

Patrz rysunek 1 na stronie 2.

OSTRZEŻENIE

Przed założeniem lub zdjęciem dyszy należy zawsze wyjąć baterię z urządzenia.

- Mocno wciśnij wybraną dyszę akcesoriów na narzędzie.
- Aby wyjąć dyszę, obróć wyrzutnik dysz w kierunku przeciwnym do ruchu wskazówek zegara.

Haczyk

Patrz rysunek 2 na stronie 2.

- Użyj haka, aby zamocować akumulatorową opalarkę w dogodnym miejscu.
- Podnieś sprężynowy hak do góry i wyjmij go z otworu.
- Przymocuj haczyk w dogodnym miejscu, aby zapewnić łatwy dostęp do bezprzewodowej opalarki.

Jednostka temperatury

Patrz rysunek 3 na stronie 2.

Przy włączonym zasilaniu narzędzia naciśnij jednocześnie oba przyciski wyboru temperatury (-/+), aby zmienić wyświetlaną temperaturę na Celsjusza (°C) lub Fahrenheita (°F).

Części i ich konserwacja

Naprawa i konserwacja narzędzia powinna być przeprowadzana tylko przez Autoryzowane Centrum Serwisowe.

Wszelkie uwagi należy kierować do najbliższego biura lub dystrybutora firmy **Ingersoll Rand**.

Ochrona środowiska

Po upływie okresu eksploatacji przewidzianego dla narzędzia elektrycznego firmy **Ingersoll Rand** należy oddać je do recyklingu zgodnie ze wszystkimi obowiązującymi normami i przepisami (lokalnymi, regionalnymi, krajowymi itd.). Niewłaściwe utylizowanie akumulatora ma zły wpływ na środowisko naturalne.

Identyfikacja symboli



Odpady przekazać do recyklingu.



Nie wyrzucać tego produktu wraz z odpadami komunalnymi.



Produkt zawiera jony litu.
Nie wyrzucać tego produktu wraz z odpadami komunalnymi.

Oryginalne instrukcje są opracowywane w języku angielskim. Instrukcje publikowane w innych językach są tłumaczeniami oryginalnych instrukcji.

Информация за Безопасността на Продукта

Използване по Предназначение:

Акумулаторният топлинен пистолет е ръчен електроинструмент, захранван с батерия, който се използва главно за свиване на тръби над електрически връзки, омекотяване на лепила и стикери, запояване, топене и сушене.

ВНИМАНИЕ

⚠ ВНИМАНИЕ: Прочетете всички предупреждения за безопасност, инструкции, илюстрации и спецификации, предоставени за този електрически инструмент. Неспазването на предупрежденията и инструкциите може да доведе до токов удар, пожар и/или тежки травми. Запазете всички предупреждения и инструкции за бъдещи справки.

- **Изхвърляйте или рециклирайте батериите надлежно.** Не пробивайте и не изгаряйте батериите. Неправилното изхвърляне може да застраши околната среда или да предизвика телесни повреди.
- **Използвайте инструментите само с батерии и зарядно устройство на Ingersoll Rand с подходящ волтаж.** Използването на друг вид батерии може да създаде опасност от пожар, телесна травма или материална щета.

За допълнителна информация вижте Ръководство за безопасност на акумулаторния топлинен пистолет, формуляр TL-H3111-SIM, Информационно ръководство за безопасност на зарядното устройство, формуляр 10567832 и Информационно ръководство за безопасност на батерията, формуляр 10567840.

Ръководствата могат да бъдат изтеглени от ingersollrand.com

Спецификации на Продукта

Модел	Волтаж (V, DC)	Модели батерии	Настройка на температурата		Въздушен поток (CFM)	Ниво на Звук dB(A) (EN 62841)	
			°C (°F)			† Налягане (L _p)	‡ Мощност (L _w)
H3111	20	BL2012 и BL2022	550 (1022)		10	58.6	66.6
			400 (752)		7		

† K_{РА} = 3dB несигурност в измерването

‡ K_{WA} = 3dB несигурност в измерването

ВНИМАНИЕ

Стойностите за шум и вибрации са измерени в съответствие с международно признати тестови стандарти. Експозицията на потребителя при специфични приложения на инструмента може да се различава от тези резултати. Затова е необходимо да се използват измервания на място, за да се определи нивото на опасност за конкретното приложение.



Препоръчителни аксесоари

Принадлежностите за електроинструмент се определят като елементи, които се монтират във или върху инструмента и се превръщат в работен интерфейс между инструмента и обработвания детайл. Принадлежностите трябва да се избират в съответствие с извършваната работа и обработвания материал. Всички предупреждения и препоръки на производителя на аксесоара трябва да се спазват в допълнение към даденото тук предупреждение. Неспазването на тези предупреждения може да доведе до смърт или сериозни наранявания.

Аксесоарите, които могат да се използват с акумулаторния пистолет, са найкрайник с кука, кръгъл найкрайник и плосък найкрайник. Изискванията към инструментите и други изисквания и ограничения за използването, вида и размера на аксесоарите са посочени в предупрежденията по-долу и може да са посочени в друга литература, предоставена с акумулаторния пистолет за нагряване.

ВНИМАНИЕ

- Уверете се, че инструментът е изключен и дюзата е изстиннала.
- Уверете се, че аксесоарът е здраво закрепен към инструмента. Падащите по време на работа аксесоари могат да запалят други материали.
- Контактът с горещия найкрайник може да доведе до тежки изгаряния. Оставете дюзата да изстине напълно, преди да се опитате да я сглобите или смените, или използвайте подходящи инструменти за сглобяване или смяна.
- Уверете се, че найкрайникът е изстиннал напълно, преди да го поставите върху термоустойчивия държач, за да предотвратите всякакъв риск от запалване.
- Използването на неправилен или повреден аксесоар може да доведе до обратен въздушен поток, който може да повреди инструмента. Вижте таблицата по-долу за списъка на оригиналните аксесоари.

Фигура	Описание	Приложение
	Дюза за кука	Термосвиваеми тръби и огъване на пластмасови тръби.
	Кръгла дюза	Запояване и отстраняване на електронни компоненти (нагряване на малки площи).
	Плоска дюза	Премахване на етикети, лепило и боя. Изсушаване и топене (нагряване на голяма площ).

Монтиране на дюзата

Вижте Фигура 1 на страница 2.



ВНИМАНИЕ

Винаги изваждайте батерията от устройството, преди да поставите или сваляте накрайника.

- Натиснете здраво желаня допълнителен накрайник върху инструмента.
- За да извадите дюзата, завъртете изхвъргача на дюзата по посока, обратна на часовниковата стрелка.

Кука

Вижте Фигура 2 на страница 2.

- Използвайте куката, за да закрепите акумулаторния топлинен пистолет на удобно място.
- Повдигнете пружиниращата кука нагоре и я извадете от отвора.
- Закрепете куката на удобно място, за да сте сигурни, че акумулаторният пистолет е лесно достъпен.

Температурна единица

Вижте Фигура 3 на страница 2.

Когато инструментът е включен, натиснете едновременно двата бутона за избор на температура (-/+), за да промените температурния дисплей на градуси по Целзий (°C) или Фаренхайт (°F).

Резервни Части и Поддръжка

Ремонт и поддръжка на инструмента трябва да се извършват единствено от упълномощен сервизен център.

За всички комуникации се обръщайте към най-близкия офис или дистрибутор на **Ingersoll Rand**.

Защита на Околната Среда

След изтичане срока на годност на електрическия продукт на **Ingersoll Rand**, той трябва да се рециклира в съответствие с приложимите стандарти и разпоредби (местни, щатски, държавни, федерални и т.н.). Неправилното изхвърляне може да застраши околната среда.

Идентификация на Символите



Върнете изразходените материали за рециклиране.



Не изхвърляйте инструмента заедно с битови отпадъци.



Продуктът съдържа литий-йон.
Не изхвърляйте инструмента заедно с битови отпадъци.

Оригиналните инструкции са на английски. Другите езици са превод на оригиналните инструкции.

Informații Privind Siguranța Produsului

Domeniul de Utilizare:

Un pistol termic fără fir este o unealtă electrică portabilă, alimentată cu baterii, utilizată în principal pentru contractarea tuburilor peste conexiunile electrice, înmuiera adevizivilor și a autocolantelor, lipirea, topirea și uscarea aplicațiilor.

⚠️ AVERTIZARE

⚠️ AVERTIZARE: Citiți toate avertismentele de siguranță, instrucțiunile, ilustrațiile și specificațiile furnizate împreună cu această unealtă acționată electric. Nerespectarea avertizărilor și instrucțiunilor poate duce la o electrocutare, un incendiu și/sau la o vătămare corporală gravă. Păstrați toate avertizările și instrucțiunile pentru o consultare ulterioară.

- **Reciclați sau eliminați acumulatorii în mod responsabil.** Nu perforați acumulatorii și nu le aruncați în foc. Eliminarea incorectă poate cauza distrugerii în mediul înconjurător sau vătămare corporală.
- **Utilizați unelte numai cu acumulatori și încărcător de tensiune adecvată Ingersoll Rand.** Utilizarea oricărui alt tip de acumulatori poate produce riscul de incendiu, rănire personală sau daune asupra proprietății.

Pentru informații suplimentare, consultați Manualul de siguranță al pistolului termic fără fir, Formularul TL-H3111-SIM, Manualul de informații privind siguranța încărcătorului de baterii, Formularul 10567832 și Manualul de informații privind siguranța bateriei, Formularul 10567840.

Manualele pot fi descărcate de pe internet, la adresa ingersollrand.com

Specificații Tehnice

Model	Tensiune	Modele de baterii	Setarea temperaturii	Debit de aer (CFM)	Nivel de Zgomot dB(A) (EN 62841)	
	(V, DC)		°C (°F)		† Presiune (L _p)	‡ Putere (L _w)
H3111	20	BL2012 și BL2022	550 (1022)	10	58.6	66.6
			400 (752)	7		

† K_{PA} = 3dB toleranța la măsurare

‡ K_{WA} = 3dB toleranța la măsurare

⚠️ AVERTIZARE

Valorile sunetului și ale vibrațiilor au fost măsurate în conformitate cu standardele de test recunoscute la nivel internațional. Expunerea utilizatorului în aplicații specifice poate varia față de aceste rezultate. Prin urmare, este nevoie de măsurători în locație pentru a stabili nivelul de risc pentru respectiva aplicație.



Accesorii recomandate

Accesoriile pentru o sculă electrică sunt definite ca fiind elemente care sunt instalate în sau pe sculă și care devin interfața de lucru între sculă și piesa de prelucrat. Accesoriile ar trebui selectate pentru a se potrivi cu lucrarea efectuată și cu materialul prelucrat. Trebuie respectate toate avertismentele și recomandările producătorului accesoriilor, în plus față de avertismentul prezentat aici. Nerespectarea acestor avertismente ar putea duce la deces sau vătămări grave.

Accesoriile care pot fi utilizate cu pistolul termic fără fir sunt duza cu cârlig, duza rotundă și duza plată. Cerințele referitoare la scule și alte cerințe și limitări privind utilizarea, tipul și dimensiunea accesoriilor sunt prezentate în avertismentele de mai jos și pot fi prezentate în alte documente furnizate împreună cu pistolul termic fără fir.

⚠️ AVERTIZARE

- **Asigurați-vă că unealta este oprită și că duza s-a răcit.**
- **Asigurați-vă că accesoriul este bine fixat la sculă.** Accesoriile care cad în timpul utilizării pot aprinde alte materiale.
- **Contactul cu duza fierbinte poate avea ca rezultat arsuri grave.** Lăsați duza să se răcească complet înainte de a încerca să o asamblați sau să o înlocuiți, sau folosiți unelte de asamblare sau de înlocuire adecvate.
- **Asigurați-vă că duza s-a răcit complet înainte de a o așeza pe suportul termorezistent pentru a preveni orice risc de aprindere.**
- **Utilizarea unui accesoriu incorect sau defect poate duce la un flux de aer inversat care ar putea afecta unealta.** Consultați tabelul de mai jos pentru lista de accesorii originale.

Figura	Descriere	Aplicație
	Duză cu cârlig	Tuburi termocontractabile și îndoirea tuburilor de plastic.
	Duză rotundă	Lipire și îndepărtarea componentelor electronice (încălzire pe suprafețe mici).
	Duză plată	Îndepărtarea etichetelor, a adevizivilor și a vopselei. Uscarea și topirea (încălzire pe suprafețe mari).

Montarea duzei

Consultați figura 1 de la pagina 2.

AVERTIZARE

Scoateți întotdeauna bateria din dispozitiv înainte de a atașa sau scoate duza.

- Împingeți ferm duza accesorie dorită pe sculă.
- Pentru a scoate duza, rotiți ejectorul duzei în sens invers acelor de ceasornic.

Cârlig

Consultați figura 2 de la pagina 2.

- Utilizați cârligul pentru a fixa pistolul termic fără fir într-un loc convenabil.
- Ridicați cârligul cu arc în sus și scoateți-l din gaură.
- Atașați cârligul într-un loc convenabil pentru a vă asigura că pistolul termic fără fir este ușor accesibil.

Unitatea de temperatură

Consultați figura 3 de la pagina 2.

Cu instrumentul pornit, apăsați ambele butoane de selectare a temperaturii împreună (-/+) pentru a schimba afișajul temperaturii pentru Celsius (°C) sau Fahrenheit (°F).

Componente și Întreținere

Repararea și întreținerea uneltei trebuie realizate numai de un Centru de service autorizat.

Orice comunicare va fi adresată celei mai apropiate reprezentanțe sau distribuitor **Ingersoll Rand**.

Măsuri Pentru Protecția Mediului

După încheierea duratei de viață a uneltei electrice **Ingersoll Rand**, aceasta trebuie reciclată în conformitate cu toate standardele și reglementările aplicabile (locale, statale, regionale, federale etc.). Eliminarea necorespunzătoare a acumulatorilor poate periclita mediul înconjurător.

Identificarea Simbolului



Recuperați reziduurile în vederea reciclării.



Nu eliminați acest dispozitiv odată cu deșeurile menajere.



Li-ion

Produsul conține acumulatori cu litiu-ion. Nu eliminați acest dispozitiv odată cu deșeurile menajere.

Instrucțiunile originale sunt în limba engleză. Variantele în alte limbi sunt traduceri ale instrucțiunilor originale.

Ürün Güvenlik Bilgileri

Amaçlanan Kullanım:

Akülü Isı Tabancası, esas olarak elektrik bağlantıları üzerindeki tüpleri daraltmak, yapıştırıcıları ve çıkartmaları yumuşatmak, lehimlemek, eritmek ve kurutmak için kullanılan pille çalışan, elde tutulan bir elektrikli alettir.

UYARI

UYARI: Bu elektrikli aletle birlikte verilen tüm güvenlik uyarılarını, talimatları, resimleri ve teknik özellikleri okuyun. Uyanılara ve talimatlara uyulmaması elektrik çarpmasına, yangına ve/veya ciddi yaralanmalara neden olabilir. Tüm uyarıları ve talimatları ileride başvurmak üzere saklayın.

- Pilleri sorumlu bir şekilde geri dönüştürün veya atın.** Pilleri delmeyin veya yakmayın. Yanlış imha çevreyi tehlikeye atabilir veya kişisel yaralanmalara neden olabilir.
- Aletleri sadece uygun voltajlı Ingersoll Rand aküleri ve şarj cihazı ile kullanın.** Başka akülerin kullanılması yangın, kişisel yaralanma veya maddi hasar riski oluşturabilir.

Daha fazla bilgi için, TL-H3111-SIM Akülü Isı Tabancası Güvenlik Kılavuzu Formuna, 10567832 Akü Şarj Cihazı Güvenlik Bilgileri Kılavuzu Formuna ve 10567840 Akü Güvenlik Bilgileri Kılavuzu Formuna bakın.

Kılavuzlar ingersollrand.com adresinden indirilebilir

Ürün Spesifikasyonları

Modeli	Gerilim (V, DC)	Akü Modelleri	Sıcaklık Ayarı	Hava Akışı (CFM)	Ses Seviyesi dB(A) (EN 62841)	
			°C (°F)		† Basınç (L _p)	‡ Güç (L _w)
H3111	20	BL2012 ve BL2022	550 (1022)	10	58.6	66.6
			400 (752)	7		

† K_{PA} = 3dB ölçüm belirsizliği

‡ K_{WA} = 3dB ölçüm belirsizliği

UYARI

Ses ve titreşim değerleri uluslararası kabul görmüş test standartlarına uygun olarak ölçülmüştür. Belirli bir alet uygulamasında kullanıcının maruz kalacağı değerler bu sonuçlardan farklı olabilir. Bu nedenle, söz konusu uygulamadaki tehlike seviyesini belirlemek için yerinde ölçümler kullanılmalıdır.



Önerilen Aksesuarlar

Elektrikli el aleti aksesuarları, aletin içine veya üzerine takılan ve alet ile iş parçası arasında çalışma arayüzü haline gelen öğeler olarak tanımlanır. Aksesuarlar, yapılan işe ve çalışılan malzemeye uygun olarak seçilmelidir. Burada verilen uyarılara ek olarak aksesuar üreticisinin tüm uyarı ve önerilerine uyulmalıdır. Bu uyarılara uyulmaması ölüm veya ciddi yaralanmalara neden olabilir.

Akülü Isı Tabancası ile kullanılabilecek aksesuarlar kanca nozul, yuvarlak nozul ve düz nozuldur. Alet gereklilikleri ve aksesuarların kullanımı, tipi ve boyutuyla ilgili diğer gereklilikler ve sınırlamalar aşağıdaki uyarılarda verilmiştir ve Akülü Isı Tabancasıyla birlikte verilen diğer literatürde de verilebilir.

UYARI

- Aletin KAPALI olduğundan ve nozulun soğuduğundan emin olunuz.**
- Aksesuarın alete sıkıca takıldığından emin olun. Kullanım sırasında düşen aksesuarlar diğer malzemeleri tutuşturabilir.**
- Sıcak nozulla temas ciddi yanıklara neden olabilir. Monte etmeye veya değiştirmeye çalışmadan önce nozulun tamamen soğumasını bekleyin veya uygun montaj veya değiştirme aletlerini kullanın.**
- Herhangi bir tutuşma riskini önlemek için ısıya dayanıklı tutucuya yerleştirmeden önce nozulun tamamen soğuduğundan emin olun.**
- Yanlış veya hatalı bir aksesuarın kullanılması, alete zarar verebilecek ters hava akışına neden olabilir. Orijinal aksesuarların listesi için aşağıdaki tabloya bakın.**

Şekil	Açıklama	Uygulama
	Kanca Nozul	Isıyla daralan makaron ve plastik makaron bükme.
	Yuvarlak Nozul	Lehimleme ve elektronik bileşen sökme (küçük alan ısıtma).
	Düz Nozul	Etiketlerin, yapışkanların ve boyanın çıkarılması. Kurutma ve eritme (geniş alan ısıtması).

Nozulun Montajı

Sayfa 2'deki Şekil 1'e bakın.



UYARI

Başlığı takmadan veya çıkarmadan önce daima pili cihazdan çıkarın.

- İstenen aksesuar memesini aletin üzerine sıkıca itiniz.
- Memeyi çıkarmak için, meme çıkarıcıyı saat yönünün tersine çevirin.

Kanca

Sayfa 2'deki Şekil 2'ye bakın.

- Akülü Isı Tabancasını uygun bir yere sabitlemek için Kancayı kullanın.
- Yaylı Kancayı yukarı doğru kaldırın ve delikten çıkarın.
- Akülü Isı Tabancasının kolayca erişilebilir olmasını sağlamak için Kancayı uygun bir yere takın.

Sıcaklık Birimi

Sayfa 2'deki Şekil 3'ye bakın.

Alet AÇIK durumdayken, sıcaklık göstergesini Celsius (°C) veya Fahrenheit (°F) olarak değiştirmek için her iki sıcaklık seçim düğmesine birlikte basın (-/+).

Parçalar ve Bakım

Alet onarımı ve bakımı sadece Yetkili Servis Merkezi tarafından yapılmalıdır.

Tüm iletişimleri en yakın **Ingersoll Rand** ofisine veya distribütörüne yönlendirin.

Çevre Koruma

Ingersoll Rand elektrikli ürününün ömrü dolduğunda, yürürlükteki tüm standartlara ve yönetmeliklere (yerel, eyalet, ülke, federal vb.) uygun olarak geri dönüştürülmelidir. Yanlış imha çevreyi tehlikeye atabilir.

Sembol Tanımlama



Atık malzemeleri geri dönüşüm için iade edin.



Bu ürünü evsel atık malzemelerle birlikte atmayın.



Li-ion

Ürün Lityum-iyon içerir. Bu ürünü evsel atık malzemelerle birlikte atmayın.

Orijinal talimatlar İngilizcedir. Diğer diller orijinal talimatların çevirisidir.

Информация о безопасности изделия

Предполагаемое использование:

Аккумуляторная тепловая пушка - это ручной электроинструмент, работающий от аккумулятора и используемый в основном для усадки трубок на электрических соединениях, размягчения клея и наклеек, пайки, плавления и сушки.

⚠ ПРЕДУПРЕЖДЕНИЕ

⚠ ПРЕДУПРЕЖДЕНИЕ: Ознакомьтесь со всеми предупреждениями по технике безопасности, инструкциями, иллюстрациями и техническими характеристиками, представленными вместе с данным электроинструментом. Невыполнение предупреждений и инструкций может привести к поражению электрическим током, пожару и/или причинению тяжелых травм. Сохраните все предупреждения и инструкции для будущего использования в справочных целях.

- **Отвественно относитесь к переработке или утилизации батарей.** Не нарушайте целостность батарей и не сжигайте их. Неправильная утилизация может создать опасность для окружающей среды или привести к травмам.
- **Используйте инструменты только с аккумуляторными батареями Ingersoll Rand соответствующего напряжения и зарядным устройством.** Применение любых других батарей может создать опасность пожара, травм и повреждения имущества.

Дополнительную информацию см. в Руководстве по безопасности аккумуляторных тепловых пушек по форме TL-H3111-SIM, Руководстве по безопасности зарядного устройства по форме 10567832 и Руководстве по безопасности аккумулятора по форме 10567840.

Руководства можно загрузить с сайта ingersollrand.com

Технические характеристики изделия

Модель	Напряжение (V, DC)	Модели аккумуляторов	Установка температуры	Расход воздуха (CFM)	Уровень шума dB(A) (EN 62841)	
			°C (°F)		† Давление (L _p)	‡ Мощность (L _w)
H3111	20	BL2012 и BL2022	550 (1022)	10	58.6	66.6
			400 (752)	7		

† K_{ра} = 3dB погрешность измерения

‡ K_{ва} = 3dB погрешность измерения

⚠ ПРЕДУПРЕЖДЕНИЕ



Значения уровня шума и вибрации были вычислены в соответствии с общепризнанными международными стандартами на проведение испытаний. Воздействие на пользователя в конкретной сфере применения инструмента может отличаться от полученных результатов. Поэтому для определения степени опасности в этой конкретной сфере применения следует использовать показатели, полученные на месте установки.

Дополнительные аксессуары

Принадлежности для электроинструмента - это предметы, которые устанавливаются в инструмент или на него и становятся рабочим интерфейсом между инструментом и заготовкой. Принадлежности должны подбираться в соответствии с выполняемой работой и обрабатываемым материалом. В дополнение к приведенным здесь предупреждениям необходимо соблюдать все предупреждения и рекомендации производителя принадлежностей. Несоблюдение этих предупреждений может привести к смерти или серьезным травмам. К принадлежностям, которые можно использовать с аккумуляторной тепловой пушкой, относятся насадка-крючок, круглая насадка и плоская насадка. Требования к инструменту и другие требования и ограничения по использованию, типу и размеру принадлежностей приведены в предупреждениях ниже и могут быть указаны в другой литературе, прилагаемой к аккумуляторной тепловой пушке.

⚠ ПРЕДУПРЕЖДЕНИЕ

- Убедитесь, что инструмент выключен и насадка остыла.
- Убедитесь, что принадлежность надежно закреплена на инструменте. Падение принадлежностей во время работы может привести к воспламенению других материалов.
- Контакт с горячей насадкой может привести к серьезным ожогам. Дайте насадке полностью остыть, прежде чем пытаться собрать или заменить ее, или используйте надлежащие инструменты для сборки или замены.
- Убедитесь, что насадка полностью остыла, прежде чем поместить ее на термостойкий держатель, чтобы предотвратить риск воспламенения.
- Использование неправильных или неисправных принадлежностей может привести к обратному потоку воздуха, что может повредить инструмент. Список оригинальных принадлежностей приведен в таблице ниже.

Рисунок	Описание	Приложение
	Крюк Насадка	Термоусадочные трубки и гибка пластиковых трубок.
	Круглое сопло	Пайка и удаление электронных компонентов (нагрев небольшой площади).
	Плоское сопло	Удаление этикеток, клея и краски. Сушка и плавнение (нагрев большой площади).

Монтаж форсунки

См. рисунок 1 на стр. 2.

ПРЕДУПРЕЖДЕНИЕ

Перед установкой или снятием насадки всегда извлекайте аккумулятор из устройства.

- Плотно насадите нужную насадку на инструмент.
- Чтобы снять насадку, поверните выталкиватель насадки против часовой стрелки.

Крючок

См. рисунок 2 на стр. 2.

- Используйте крючок, чтобы закрепить аккумуляторную тепловую пушку в удобном месте.
- Поднимите подпружиненный крючок вверх и извлеките его из отверстия.
- Прикрепите крючок в удобном месте, чтобы обеспечить легкий доступ к аккумуляторной тепловой пушке.

Единица измерения температуры

См. рисунок 3 на стр. 2.

При включенном приборе нажмите обе кнопки выбора температуры (-/+), чтобы переключить отображение температуры на Цельсий (°C) или Фаренгейт (°F).

Детали и техническое обслуживание

Ремонт и техническое обслуживание инструмента должны производиться только авторизованным сервисным центром.

Со всеми вопросами обращайтесь в ближайший офис **Ingersoll Rand** или к дистрибьютору компании.

Защита окружающей среды

По истечении срока службы электрические изделия **Ingersoll Rand** следует утилизировать в соответствии со всеми действующими стандартами и предписаниями (местными, областными, республиканскими, федеральными и т.п.). Неправильная утилизация может представлять опасность для окружающей среды.

Определения условных обозначений



Вернуть отходы для утилизации.



Не утилизировать это изделие вместе с бытовыми отходами.



Изделие содержит литий-ионные аккумуляторы. Не утилизировать это изделие вместе с бытовыми отходами

Оригинальным языком инструкций является английский. Версии на другие языки являются переводом оригинальных инструкций.

产品安全信息

用途:

充电式热风枪是一种电池供电的手持式电动工具，主要用于在电气连接处收缩管子、软化粘合剂和贴花、焊接、熔化和干燥。



警告

⚠ 警告: 请阅读与此电动工具相关的所有安全警告、安全说明、安全图示和安全技术规范。不按照警告和用法说明操作会导致触电、失火和/或严重的危害。保留全部警告和用法说明以备后用。

- 应对电池进行回收或处理。切勿刺破或燃烧电池。如果处理方式不当，可能会危害环境或造成人身伤害。
- 只可使用适当电压值的 **Ingersoll Rand** 电池和充电器。使用任何其他电池均可能造成火灾、人身伤害或财产损失。

有关其他信息，请参阅充电式热风枪安全手册表格 **TL-H3111-SIM**、电池充电器安全信息手册表格 **10567832** 和电池安全信息手册表格 **10567840**。

手册可从 ingersollrand.com 下载。

产品规格

型号	电压	电池型号	温度设置	空气流量 (立方英尺/分)	噪音等级 dB(A) (EN 62841)	
	(V, DC)		°C (°F)		† 压力 (L_p)	‡ 功率 (L_w)
H3111	20	BL2012 和 BL2022	550 (1022)	10	58.6	66.6
			400 (752)	7		

† $K_{pA} = 3\text{dB}$ 测量不确定度

‡ $K_{wA} = 3\text{dB}$ 测量不确定度



警告

遵照国际认可的检测标准测量声音和振动值。对于特定工具应用的接触情况，结果可能有所不同。因此，应进行现场测量来确定特定应用的危险程度。

推荐配件



电动工具的附件是指安装在工具内或工具上，成为工具和工件之间工作界面的物品。配件的选择应与正在进行的工作和加工的材料相匹配。除此给出的警告外，还必须遵守附件制造商的所有警告和建议。不遵守这些警告可能导致死亡或严重伤害。

可与充电式热风枪一起使用的附件有钩形喷嘴、圆形喷嘴和扁平喷嘴。工具要求以及有关附件的使用、类型和尺寸的其他要求和限制在以下警告中给出，也可能在随充电式热风枪提供的其他资料中给出。



警告

- 确保工具已关闭，喷嘴已冷却。
- 确保附件牢固地固定在工具上。附件在使用过程中掉落可能会引燃其他材料。
- 接触热喷嘴会导致严重烧伤。在尝试组装或更换之前，请让喷嘴完全冷却，或使用适当的组装或更换工具。
- 确保喷嘴完全冷却后，再将其放在耐热支架上，以防止任何点火风险。
- 使用不正确或有故障的附件可能会导致气流反向，从而损坏工具。有关原装附件清单，请参见下表。

人物	描述	应用
	钩形喷嘴	热缩管和弯曲塑料管。
	圆形喷嘴	焊接和电子元件拆卸 (小面积加热)。
	扁平喷嘴	清除标签、粘合剂和油漆。干燥和熔化 (大面积加热)。

安装喷嘴

请参见第 2 页的图 1。



警告

在安装或拆卸喷嘴之前，请务必从设备上取下电池。

- 将所需的附件喷嘴牢固地推到工具上。
- 要卸下喷嘴，请逆时针旋转喷嘴弹出器。

钩子

请参见第 2 页的图 2。

- 使用挂钩将充电式热风枪固定在方便的位置。
- 向上提起弹簧钩，将其从孔中取出。
- 将挂钩固定在方便的位置，以确保充电式热风枪易于取用。

温度单位

请参见第 2 页的图 3。

在工具电源打开的情况下，同时按下两个温度选择按钮 (-/+), 将温度显示切换为摄氏 (°C) 或华氏 (°F)。

部件和维护

工具维修工作只能由具有授权的维修中心执行。

如有任何事宜，请就近垂询 **Ingersoll Rand** 办事处或经销商。

环境保护

当 **Ingersoll Rand** 电子产品寿命到期时，必须根据所有适用的（当地、省份、国家等）标准和法规加以回收。处置不当会对环境造成危害。

符号标识



返还废旧材料以循环再利用。



本产品不要与家居废品一同丢弃。



产品含锂离子。本产品不要与家居废品一同丢弃。

初始说明采用英文。其他语言版本是初始说明的翻译版。

製品に関する安全性

製品の用途:

コードレス・ヒートガンは、バッテリー駆動の手持ち式電動工具で、主に電気接続部のチューブを収縮させたり、接着剤やステッカーを軟化させたり、はんだ付けしたり、溶かしたり、乾燥させたりする用途に使用される。

警告

警告: 本電動工具に付属する安全に関する警告、注意事項、図、仕様すべてをお読みください。警告および指示に従わない場合、感電、火災、重度の人的傷害などをまねくおそれがあります。後で参照する場合がありますので、すべての安全警告および指示を保管しておいてください。

- 責任を持って電池をリサイクルまたは廃棄してください。電池に穴をあけたり燃やさないでください。不適切に使用した場合、環境を危険にさらしたり、人的傷害の原因となることがあります。
- 工具には正しい電圧の Ingersoll Rand 電池および充電器のみを使用してください。他の電池を使用した場合、火災、人的傷害、器物の損傷の危険が生じることがあります。

詳細については、コードレスヒートガン安全取扱説明書様式 TL-H3111-SIM、バッテリー充電器安全情報取扱説明書様式 10567832、およびバッテリー安全情報取扱説明書様式 10567840 を参照してください。

ingersollrand.com から説明書をダウンロードすることができます。

製品仕様

モデル	電圧	バッテリーモデル	温度設定	空気流量 (CFM)	作動音レベル dB(A) (EN 62841)	
	(V, DC)		°C (°F)		† 圧力 (L _p)	‡ 出力 (L _w)
H3111	20	BL2012 および BL2022	550 (1022)	10	58.6	66.6
			400 (752)	7		

† K_{pa} = 3dB 測定の不確かさ

‡ K_{wa} = 3dB 測定の不確かさ

警告

音響および振動の値は、国際的に認められている試験基準に従って測定されました。特殊ツールに应用するユーザーに使用される場合は、これらの結果と異なる可能性があります。したがって、現場での測定値は、そのような特殊な応用における危険レベルを判断するために使用するべきです。



推奨アクセサリ

電動工具のアクセサリは、工具の中または上に取り付けられ、工具と被加工物の間の作業インターフェースとなるアイテムとして定義される。アクセサリは、作業内容や被削材に合わせて選択する必要があります。ここに示した警告に加え、アクセサリ・メーカーのすべての警告と推奨事項に従う必要があります。これらの警告を守らないと、死亡事故や重傷を招く恐れがあります。

コードレスヒートガンに使用できるアクセサリは、フックノズル、ラウンドノズル、フラットノズルです。付属品の使用、種類、サイズに関する工具の要件、その他の要件および制限は、以下の警告に記載されており、コードレスヒートガンに付属のその他の文献に記載されている場合があります。

警告

- 工具の電源を切り、ノズルが冷えていることを確認してください。
- 付属品が工具にしっかりと取り付けられていることを確認してください。使用中にアクセサリが落下すると、他の材料に引火する恐れがあります。
- 高温のノズルに触れると、重度の火傷を負う恐れがあります。ノズルの組み立てや交換を行う際は、ノズルが完全に冷めてから行方、適切な組み立て工具や交換工具を使用してください。
- ノズルが完全に冷めたことを確認してから、発火の危険を防ぐため、耐熱ホルダーに置く。
- 不適切または不良のアクセサリを使用すると、エアフローが逆流し、工具に損傷を与える恐れがあります。純正アクセサリのリストについては、以下の表を参照してください。

図	説明	申し込み
	フックノズル	熱収縮チューブとプラスチックチューブの曲げ加工。
	ラウンドノズル	はんだ付けと電子部品除去 (小面積加熱)。
	フラットノズル	ラベル、接着剤、塗料の除去。乾燥・溶解 (大面積加熱)。

ノズルの取り付け

2 ページの図 1 を参照。



警告

ノズルの着脱は、必ずバッテリーを取り外してから行ってください。

- 目的のアクセサリノズルをツールにしっかりと押し付けます。
- ノズルを取り外すには、ノズルイジェクターを反時計回りに回します。

フック

2 ページの図 2 をご参照ください。

- フックを使用して、コードレスヒートガンを便利な場所に固定します。
- バネ付きフックを上を持ち上げ、穴から外します。
- コードレスヒートガンに簡単に手が届くように、フックを便利な場所に取り付けます。

温度単位

2 ページの図 3 をご参照ください。

ツールの電源を入れた状態で、温度選択ボタン (+/-) を両方同時に押して、摂氏 (°C) または華氏 (°F) の温度表示を変更します。

部品とメンテナンス

工具の修理とメンテナンスは認定サービスセンターのみが行ってください。

お問い合わせ等は、お客様の最寄の **Ingersoll Rand** 事務所または販売店へご連絡ください。

環境保護

Ingersoll Rand 電動工具の製品寿命が尽きた場合は、すべての基準および規則 (地域、都道府県、国等) に従い、リサイクルしてください。不適切な廃棄は環境を危険にさらすおそれがあります。

記号の意味



リサイクルのため廃部材を返品。



本製品を家庭ゴミと一緒に廃棄しないこと。



本製品はリチウムイオンを含有します。家庭ゴミと一緒に廃棄しないこと。

説明書の原文は英語で書かれています。他の言語については原文からの翻訳です。

제품 안전 정보

사용 용도:

무선 열선은 배터리로 작동하는 휴대용 전동 공구로, 주로 전기 연결부위의 튜브 수축, 접착제 및 데칼 연화, 납땜, 용융 및 건조 작업에 사용됩니다.

⚠ 경고

⚠ 경고: 본 동력 공구와 함께 제공된 모든 안전 경고문, 설명서, 설명 도해 및 규격 사항을 숙지하십시오. 경고와 지침을 따르지 않으면 감전, 화재 및/또는 중상이 초래될 수 있습니다. 모든 경고와 지침을 미래에 참고할 수 있도록 보관하십시오.

- 책임있는 배터리 재생 또는 처분. 배터리에 구멍내거나 태우지 마십시오. 부적절한 처분은 환경을 위태롭게 하거나 인체 부상을 초래할 수 있습니다.
- 공구에는 올바른 전압의 Ingersoll Rand 배터리 및 충전기만 사용하십시오. 다른 배터리를 사용하면 화재 위험, 인체 부상 또는 재산 손실이 발생할 수 있습니다.

자세한 내용은 무선 열선총 안전 매뉴얼 양식 TL-H3111-SIM, 배터리 충전기 안전 정보 매뉴얼 양식 10567832 및 배터리 안전 정보 매뉴얼 양식 10567840 을 참조하세요.

설명서는 ingersollrand.com 에서 다운로드 받을 수 있습니다.

제품 상세

모델	전압 (V, DC)	배터리 모델	온도 설정		공기 흐름 (CFM)	소음 레벨 dB(A) (EN 62841)	
			°C (°F)			† 압력 (L _p)	‡ 파워 (L _w)
H3111	20	BL2012 및 BL2022	550 (1022)		10	58.6	66.6
			400 (752)		7		

† K_{PA} = 3dB 측정 불확도

‡ K_{WA} = 3dB 측정 불확도

⚠ 경고

소음 및 진동 값은 국제 시험 표준에 따라 측정되었습니다. 특정 공구를 사용할 때 사용자가 노출되는 정도는 이러한 결과에 따라 다릅니다. 따라서 현장 측정은 해당하는 특정 사용 상황에 대한 위험 정도를 판단하는 경우에만 사용해야 합니다.

권장 액세서리



전동 공구의 액세서리는 공구 내부 또는 공구에 설치되어 공구와 공작물 사이의 작업 인터페이스가 되는 품목으로 정의됩니다.

액세서리는 수행 중인 작업과 작업 재료에 맞게 선택해야 합니다. 여기에 제시된 경고와 더불어 액세서리 제조업체의 모든 경고 및 권장 사항을 따라야 합니다. 이러한 경고를 준수하지 않으면 사망 또는 중상을 입을 수 있습니다.

무선 열총과 함께 사용할 수 있는 액세서리는 후크 노즐, 원형 노즐 및 플랫 노즐입니다. 도구 요구 사항과 액세서리의 사용, 유형 및 크기에 대한 기타 요구 사항 및 제한 사항은 아래 경고에 나와 있으며 무선 열선총과 함께 제공되는 기타 문헌에 나와 있을 수 있습니다.

⚠ 경고

- 도구가 꺼져 있고 노즐이 식었는지 확인합니다.
- 액세서리가 기계에 단단히 부착되어 있는지 확인하세요. 사용 중 액세서리가 떨어지면 다른 재료에 붙어 붙을 수 있습니다.
- 뜨거운 노즐에 닿으면 심각한 화상을 입을 수 있습니다. 노즐을 조립하거나 교체하기 전에 완전히 식히거나 적절한 조립 또는 교체 도구를 사용하세요.
- 발화 위험을 방지하기 위해 노즐을 내열 홀더에 올려놓기 전에 노즐이 완전히 식었는지 확인하세요.
- 잘못되었거나 결함이 있는 액세서리를 사용하면 공기의 흐름이 역류하여 공구가 손상될 수 있습니다. 정품 액세서리 목록은 아래 표를 참조하세요.

도형	설명	애플리케이션
	후크 노즐	열수축 튜브 및 구부러지는 플라스틱 튜브.
	라운드 노즐	납땜 및 전자 부품 제거(소면적 가열).
	플랫 노즐	라벨, 접착제, 페인트 제거. 건조 및 용해(대면적 가열).

노즐 장착하기

2 페이지의 그림 1 을 참조하세요.



경고

노즐을 부착하거나 제거하기 전에 항상 장치에서 배터리를 제거하세요.

- 원하는 액세서리 노즐을 도구에 단단히 밀어 넣습니다.
- 노즐을 제거하려면 노즐 이젝터를 시계 반대 방향으로 돌립니다.

후크

2 페이지의 그림 2 를 참조하세요.

- 고리를 사용하여 무선 열선을 편리한 위치에 고정하세요.
- 스프링이 장착된 후크를 위로 들어 올려 구멍에서 제거합니다.
- 무선 열선총에 쉽게 접근할 수 있도록 편리한 위치에 고리를 부착하세요.

온도 단위

2 페이지의 그림 3 를 참조하세요.

도구 전원이 켜진 상태에서 두 온도 선택 버튼을 함께 (-/+) 눌러 섭씨 (°C) 또는 화씨 (°F) 로 온도 표시를 변경합니다.

부품 및 정비

공구 수리 및 정비는 반드시 공인된 정비 센터에서 수행해야 합니다.

모든 문의 사항은 가까운 **Ingersoll Rand** 사무소나 대리점을 통해 확인하십시오.

환경 보호

Ingersoll Rand 전기 제품의 사용 수명이 끝나면, 적용 가능한 모든 규정 및 법규(지역, 주, 국가, 연방, 기타)에 따라 전기 제품을 재생해야 합니다. 부적절한 처분은 환경을 위태롭게 합니다.

기호 식별



재사용 폐가전 반환.



이 제품은 가정용 폐가전으로 분류해 처분하지 마십시오.



Li-ion

제품에 리튬 이온이 들어 있습니다.
이 제품은 가정용 폐가전으로 분류해 처분하지 마십시오.

원래 설명서는 영문입니다. 기타 언어는 원래 설명서의 번역본입니다.

Opće informacije o sigurnosti proizvoda

Predviđena svrha:

Bežična toplinska puška je ručni alat na baterije koji se uglavnom koristi za skupljanje cijevi preko električnih spojeva, omekšavanje ljepila i naljepnica, lemljenje, topljenje i sušenje.

⚠ UPOZORENJE

⚠ UPOZORENJE: Pogledajte sva sigurnosna upozorenja, upute, slike i specifikacije priložene uz ovaj električni alat. Nepoštivanje upozorenja i uputa može rezultirati strujnim udarom, požarom i/ili ozbiljnom ozljedom. Sačuvajte sva upozorenja i upute za buduću upotrebu.

- **Odgovorno reciklirajte ili odložite baterije.** Nemojte bušiti ili paliti baterije. Nepravilno odlaganje može ugroziti okoliš ili izazvati tjelesnu ozljedu.
- **Koristite alat samo s baterijama i punjačem odgovarajućeg napona proizvođača Ingersoll Rand.** Korištenje drugih baterija može stvoriti rizik od požara, tjelesne ozljede ili oštećenja imovine.

Za dodatne informacije, pogledajte Priručnik za sigurnost bežične toplinske puške Obrazac TL-H3111-SIM, Priručnik sa sigurnosnim informacijama za punjač baterija Obrazac 10567832 i Priručnik sa sigurnosnim informacijama za baterije Obrazac 10567840.

Priručnici se mogu preuzeti na ingersollrand.com

Tehnički podaci proizvoda

Model	Napon (V, DC)	Modeli baterija	Postavka temperature	Protok zraka (CFM)	Razina buke dB(A) (EN 62841)	
			°C (°F)		† Tlak (L _p)	‡ Snaga (L _w)
H3111	20	BL2012 i BL2022	550 (1022)	10	58.6	66.6
			400 (752)	7		

† K_{PA} = Mjerna nesigurnost 3dB

‡ K_{WA} = Mjerna nesigurnost 3dB

⚠ UPOZORENJE

Vrijednosti buke i vibracija mjerene su u skladu s međunarodno priznatim standardima za testiranje. Izloženost korisnika pri određenoj primjeni alata može odstupati od ovih rezultata. Stoga bi se trebala koristiti mjerenja u radnom prostoru da bi se odredila razina rizika za određenu primjenu.

Preporučeni dodaci

Dodaci za električni alat definirani su kao predmeti koji se postavljaju u ili na alat i postaju radno sučelje između alata i radnog komada. Dodaci bi trebali biti odabrani tako da odgovaraju poslu koji se obavlja i materijalu na kojem se radi. Sva upozorenja i preporuke proizvođača dodatka moraju se poštovati, uz upozorenja navedena ovdje. Nepoštivanje ovih upozorenja može rezultirati smrću ili ozbiljnom ozljedom.

Dodaci koji se mogu koristiti s bežičnom toplinskom puškom uključuju kukasti nastavak, okrugli nastavak i plosnati nastavak. Zahtjevi za alatom te ostala ograničenja i zahtjevi za uporabu, vrstu i veličinu dodataka navedeni su u upozorenjima u nastavku i mogu biti navedeni u drugoj pratećoj literaturi koja se dobiva s bežičnom toplinskom puškom.

⚠ UPOZORENJE

- **Provjerite je li alat isključen i je li nastavak ohlađen.**
- **Provjerite je li dodatak čvrsto pričvršćen na alat.** Dodaci koji padnu tijekom uporabe mogu zapaliti druge materijale.
- **Dodir s vrućim nastavkom može rezultirati teškim opeklinama.** Pustite da se nastavak u potpunosti ohladi prije pokušaja montiranja ili zamjene, ili koristite odgovarajuće alate za montiranje ili zamjenu.
- **Provjerite je li nastavak u potpunosti ohlađen prije nego što ga postavite na nosač otporan na toplinu kako biste spriječili bilo kakav rizik od zapaljenja.**
- **Korištenje neispravnog ili neodgovarajućeg dodatka može dovesti do obrnutog protoka zraka koji bi mogao oštetiti alat.** Pogledajte tablicu ispod za popis originalnih dodataka.

brojka	opis	primjena
	Kukasti nastavak	Toplotno skupljajuće cijevi i savijanje plastičnih cijevi.
	Okrugli nastavak	Lemljenje i uklanjanje elektroničkih komponenata (zagrijavanje malih površina).
	Plosnati nastavak	Uklanjanje naljepnica, ljepila i boje. Sušenje i topljenje (zagrijavanje velikih površina).

Montiranje nastavka

Pogledajte sliku 1 na stranici 2.

UPOZORENJE

Uvijek izvadite bateriju iz uređaja prije postavljanja ili uklanjanja nastavka.

- Čvrsto pritisnite željeni dodatak nastavka na alat.
- Za uklanjanje nastavka, okrenite izbacivač nastavka u smjeru suprotnom od kazaljke na satu.

Kukasti

Pogledajte sliku 2 na stranici 2.

- Koristite kuku kako biste osigurali bežičnu toplinsku pušku na prikladnom mjestu.
- Podignite opružnu kuku prema gore i izvadite je iz rupe.
- Pričvrstite kuku na prikladno mjesto kako biste osigurali da je bežična toplinska puška lako dostupna.

Jedinica temperature

Pogledajte sliku 3 na stranici 2.

S alatom uključenim, pritisnite oba gumba za odabir temperature istovremeno (-/+) za promjenu prikaza temperature na Celzije (°C) ili Farenhajte (°F).

Dijelovi i održavanje

Popravke i održavanje alata treba obavljati samo ovlašteni servisni centar.

U vezi bilo kakvih potreba obratite se najbližem uredu ili predstavniku tvrtke **Ingersoll Rand**.

Zaštita okoliša

Kad istekne životni vijek električnog proizvoda tvrtke **Ingersoll Rand**, mora se reciklirati u skladu sa svim važećim standardima i propisima (lokalnim, županijskim, državnim itd.) Nepravilno odlaganje može ugroziti okoliš.

Identifikacija simbola



Vratite otpadni materijal na recikliranje.



Ne odlažite ovaj proizvod s kućanskim otpadom.



Li-ion

Proizvod sadrži litij-ion.

Ne odlažite ovaj proizvod s kućanskim otpadom.

Originalne upute sastavljene su na engleskom jeziku. Drugi jezici prijevod su originalnih uputa.

